

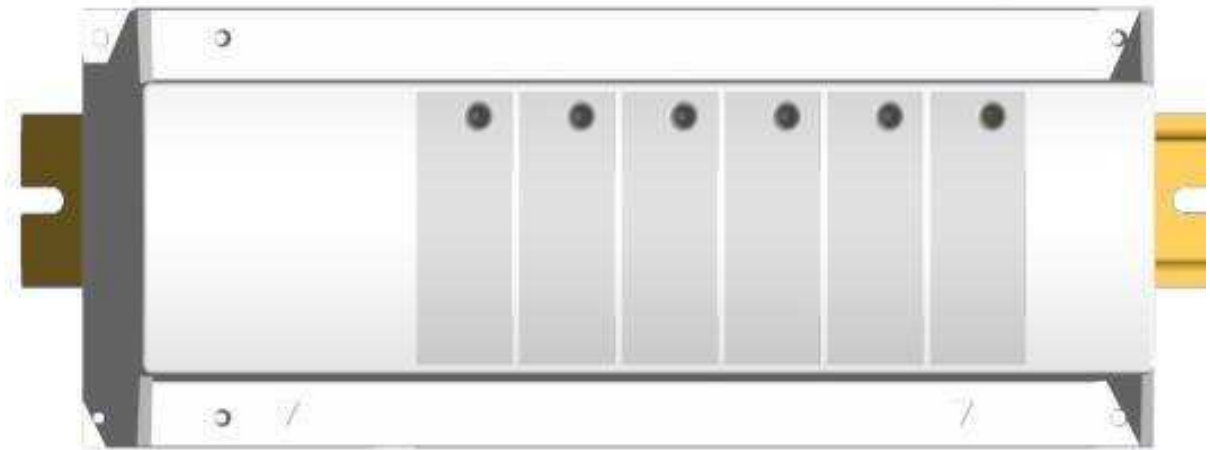

H&C module 24V



USER GUIDE

H&C module 24V

GB

3-8

GUIDE UTILISATEUR

Module Chaud & Froid 24V

F

9-14

MONTAGE ANLEITUNG

Heiz- und Kühl Modul 24V

D

15-20

Installations- und Bedienungsanleitung

⚠ Wichtig!!

Bevor Sie mit der Installation beginnen, sollten sie sich die Installations- und Bedienungsanleitung sorgfältig durchlesen und unbedingt die nachfolgenden Punkte beachten:

- Der Raumthermostat darf nur von Fachpersonal oder unter deren Aufsicht installiert, angeschlossen und konfiguriert werden. Für Schäden die durch unsachgemäße Installation oder Montage entstehen kann keine Gewährleistung oder Haftung übernommen werden.
- Die Installations- und Bedienungshinweise für dieses Gerät sind zu beachten. Für Schäden durch nicht bestimmungs-gemäßen Betrieb, Eingriffe in die Elektronik oder Software oder falsche Handhabung kann keine Gewährleistung oder Haftung übernommen werden.

ANWENDUNG

- Der Thermostat wurde für die Einzelraumregelung bzw. Ansteuerung elektrothermischer Stellantriebe in wassergestützten Heizungs- und/oder Kühlungssystemen entwickelt.
- Der Anschluss aller elektrischen Komponenten in Verbindung mit dem Zentral Programmer & Thermostat sollte in Verbindung mit den entsprechenden Schaltleisten und Erweiterungsmodulen erfolgen.

⚠ SICHERHEITS HINWEISE

Vor Beginn aller Installations- und Montagearbeiten die Netzspannung abschalten!!!

- Stellen sie sicher das vor Beginn und während aller Installations- und Montagearbeiten die Anlage spannungsfrei ist. Die Arbeiten dürfen nur durch Fachleute ausgeführt werden. Die Elektroinstallation muss den geltenden Richtlinien und Verordnungen entsprechen.

Kontrollieren sie vor der Inbetriebnahme den richtigen Anschluss des Reglers. Ein vertauschen der Anschlüsse kann zu einem Kurzschluss und zu einer Zerstörung des Reglers oder der angeschlossenen Geräte führen.

1. Technische Daten

Betriebstemperatur	0°C - 50°C
Schutzart und -klasse	IP20 / Schutzklasse I
Betriebsspannung	Über Master Schaltleiste 24VAC Achtung: Vor Anschluss die in der Master Schaltleiste installierte Sicherung durch beigepackte Sicherung austauschen!!!! 5x20 3,15AT
Ausgänge : Heizen Kühlen Trockner	Relais 0,5 A 24V (L, N) Relais 0,5 A 24V (L, N) Relais 0,5 A 24V (L, N)

2. Funktionsbeschreibung

- Das Heiz- und Kühl Modul 24 V ist ein Erweiterungsmodul für die Master Schaltleiste 24 V. In Verbindung mit dem Zentral Programmer Thermostat wird die Regelung hierdurch um die Funktionsart Kühlen erweitert.
- Durch die Relaisausgänge können Wärmepumpe, Kälte- und Wärmeerzeuger, Trockner, etc. angesteuert werden
- Anschlussmöglichkeit des Zentral Programmer Thermostat
- Anschlussmöglichkeit von 3 verschiedenen Heiz- und Kühl Systemen:
Installation 1: Getrennte Wärme und Kälteerzeuger
Installation 2: Wärmepumpe (Umschaltung extern)
Installation 3: Wärmepumpe (Umschaltung über Sensor)

3. Possible combinations (7, 11, 13 zones)

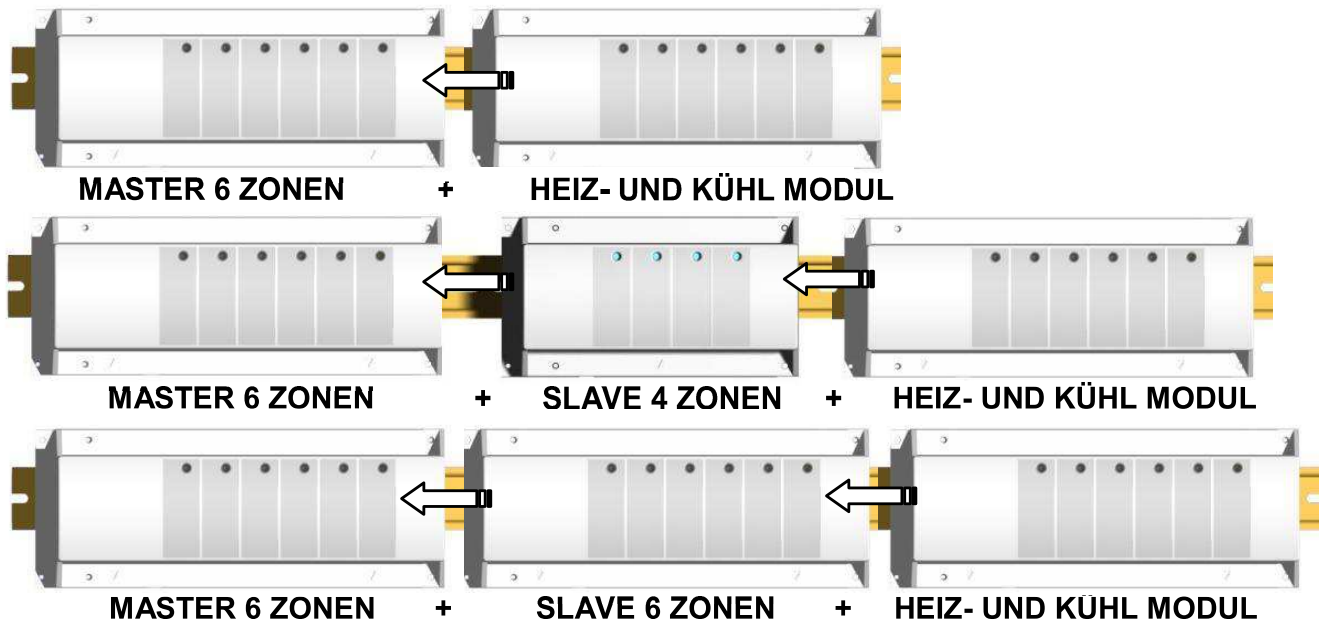

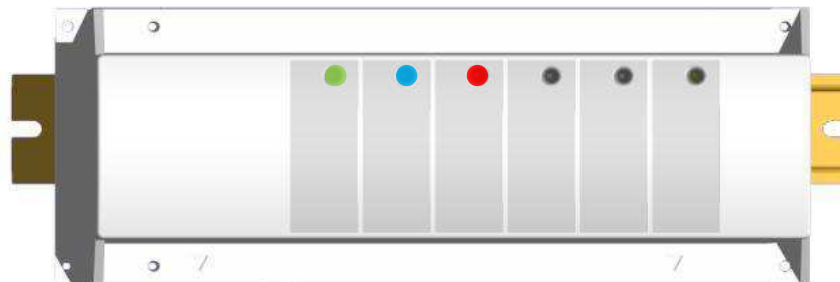

4. LED Anzeige



- LED 1:** Grün => Standby
Orange => Leistungsanforderung (min. eine Zone hat geschaltet)
Rot blinkend => Fühler Fehler
- LED 2:** Blau => Kühlmodus ist aktiv
Blau blinkend => Trocknerausgang ist aktiviert
- LED 3:** Rot => Heizmodus ist aktiv
- LED 4 to 6:** => nicht benutzt

5. Verdrahtung Installation 1: Getrennte Wärme und Kälteerzeuger

DIP switch Konfiguration S1	B1 Kühlausgang	B2 Heizausgang	B3 Trockner
Heiz- und Kühlausgang: 	Wird über Zentral Thermostat gesteuert An: wenn bei min. einem Raumregler Kälteanforderung besteht	Wird über Zentral Thermostat gesteuert An: wenn bei min. einem Raumregler Wärmeanforderung besteht	Wird über Zentral Thermostat und externen Fühler (optional) gesteuert An: wenn Temp. am externen Fühler unter Grenztemp. P1 und über Zeit P2.

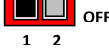

Externer Temperatur Fühler zur Taupunktüberwachung (optional)
 Sensor muss temperaturschlüssig am Vorlauf des Heizungssystems angebracht sein!!

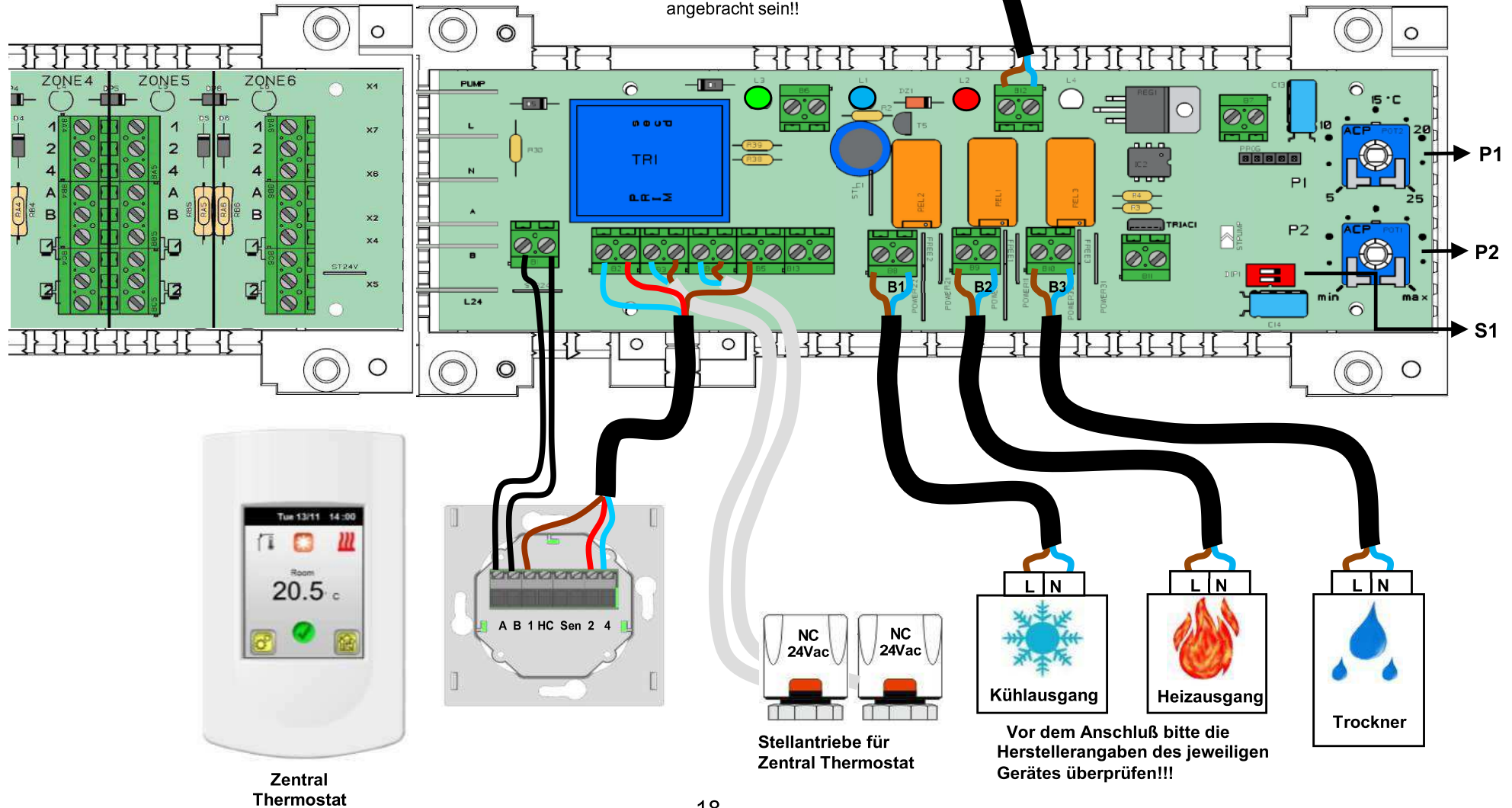
DIP switch Konfiguration S2	P1 Grenztemperatur	P2 Zeitsperre
Externer Fühler On : Fühler Off : kein Fühler 	5 to 25 °C Bei Unterschreitung wird der Kühlausgang B1 aus und der Trocknerausgang B3 eingeschaltet	5 to 60min Mindestzeit für Grenztemperatur-unterschreitung. Erst nach Ablauf der Zeitsperre werden die Ausgänge B1 und B3 geschaltet

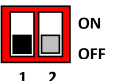

6. Verdrahtung Installation 2: Wärmepumpe (Umschaltung extern)

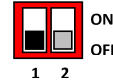
DIP switch Konfiguration S1	B1 Kühlausgang	B2 Heizausgang	B3 Trockner
Heiz- und Kühlausgang: 	Wird über Zentral Thermostat gesteuert An: wenn bei min. einem Raumregler Kälteanforderung besteht	Wird über Zentral Thermostat gesteuert An: wenn bei min. einem Raumregler Wärmeanforderung besteht	Wird über Zentral Thermostat und externen Fühler (optional) gesteuert An: wenn Temp. am externen Fühler unter Grenztemp. P1 und über Zeit P2

DIP switch Konfiguration S2	P1 Grenztemperatur	P2 Zeitsperre
Externer Fühler: On : Fühler Off : kein Fühler 	5 to 25 °C Bei Unterschreitung wird der Kühlausgang B1 aus und der Trocknerausgang B3 eingeschaltet	5 to 60min Mindestzeit für Grenztemperaturunterschreitung. Erst nach Ablauf der Zeitsperre werden die Ausgänge B1 und B3 geschaltet

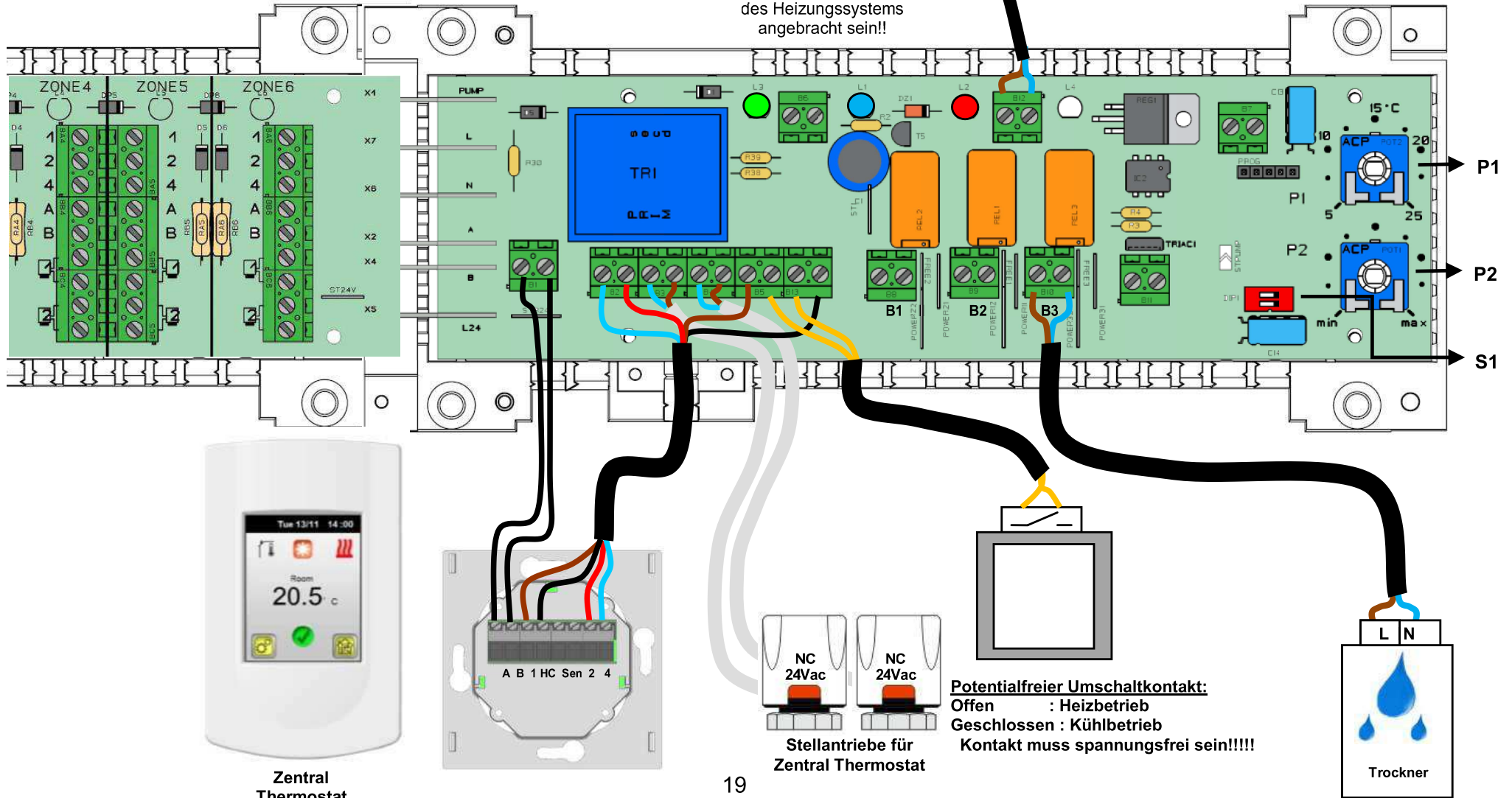

Externer Temperatur Fühler zur Taupunktüberwachung (optional)
 Sensor muss temperaturschlüssig am Vorlauf des Heizungssystems angebracht sein!!



7. Verdrahtung Installation 3: Wärmepumpe (Umschaltung über Sensor)

DIP switch Konfiguration S1 & S2	B1 Kühlhaus-gang	B2 Heizaus-gang	B3 Trockner	P1 Grenztemperatur	P2 Hysterese
 ON OFF 1 2	Nicht angeschlossen	Nicht angeschlossen	Wird über Zentral Programmier Thermostat gesteuert	5 to 25 °C Bei Unterschreitung wird das System in den Kühlmodus geschaltet	1 to 10°C Hysterese bei welcher Temperatur wieder in Heizmodus umgeschaltet wird

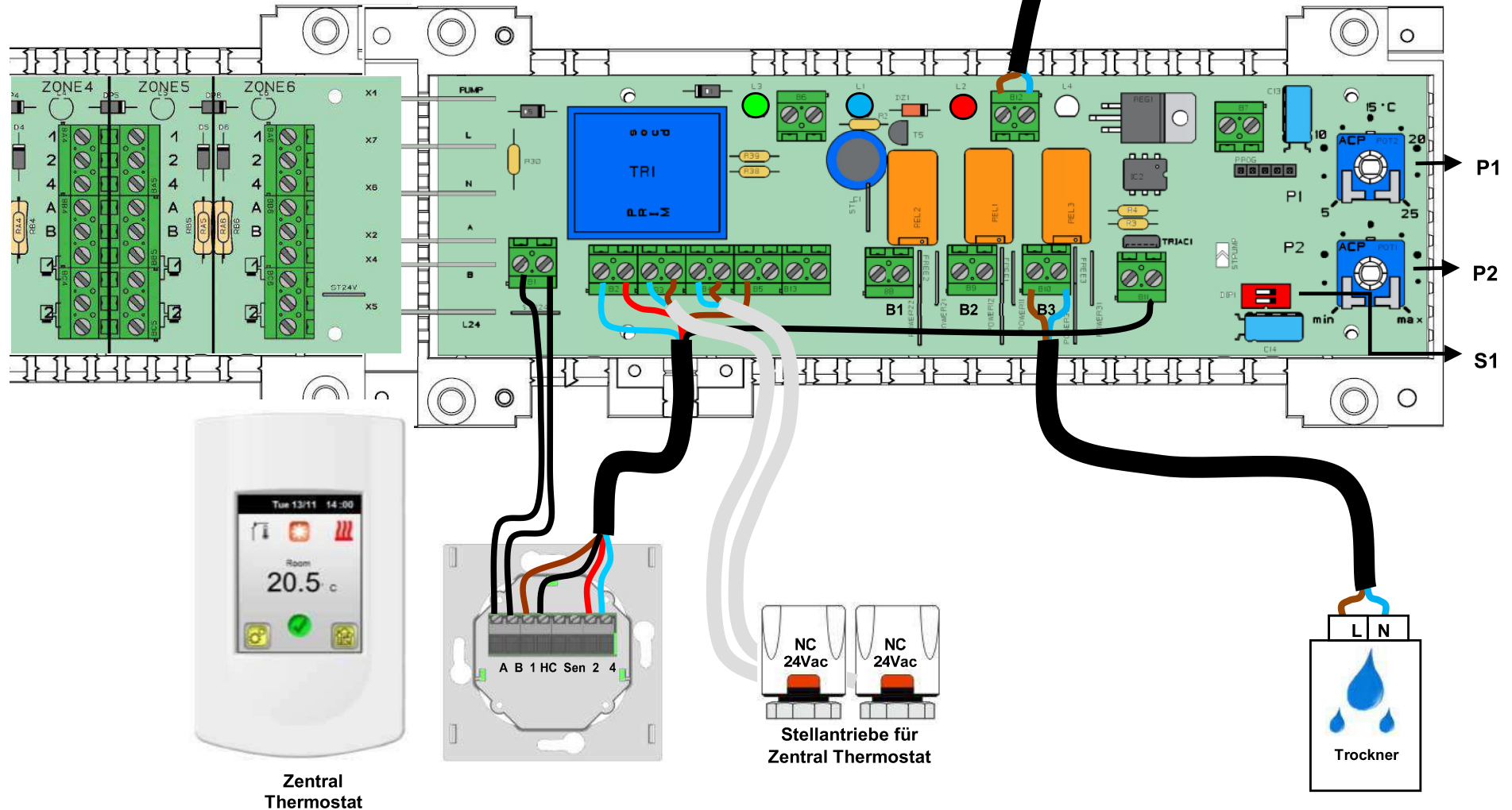
Externer Temperatur Fühler zur Taupunktüberwachung (optional)
Sensor muss temperaturschlüssig am Vorlauf des Heizungssystems angebracht sein!!





Rettig Austria GmbH
Vogel und Noot Straße 4
8661 Wartberg
T.: 0043-(0)3858/601-0
F.: 0043-(0)3858/601-1298
fussbodenheizung@vogelundnoot.com
www.vogelundnoot.com



FINIMETAL RHGF
157 Avenue Charles Floquet
93 158 Le Blanc-Mesnil
Cedex, France
Tél.: 01 45 91 62 22
Fax.: 01 45 91 62 54
www.finimetal.fr
plancher.chauffant@finimetal.fr