

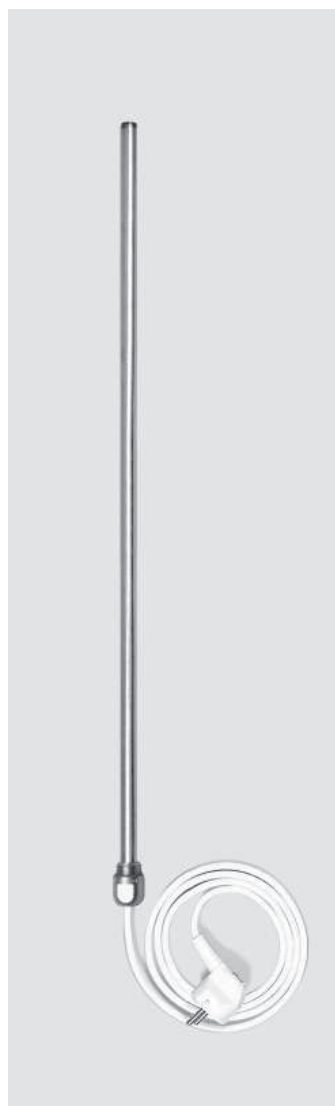

Montage- und Bedienungsanleitung Assembly and operating manual



Elektroheizelement VELINO
für Designheizkörper VELINO
Electric heating element VELINO
for designradiator VELINO

D GB F RO

DRMZMA01B

ALLGEMEINES

D

Das Elektroheizelement VELINO wird in Verbindung mit dem Designheizkörper VELINO zur Beheizung von Räumen außerhalb der normalen Heizsaison benutzt.

Thermostat und Grenztemperaturschalter sind im Gerät eingebaut.

Das Gerät darf nur von einem Fachmann installiert werden, wobei die örtlichen bzw. die nationalen elektrotechnischen Sicherheitsvorschriften wie ÖVE und VDE zu berücksichtigen sind.

Bei Nichteinhaltung der Montage- und Bedienungshinweise können keine Garantieansprüche geltend gemacht werden.

GENERAL

GB

The electric heating element VELINO is used with the design heater VELINO for heating rooms out-side of the normal heating season.

A thermostat and temperature shut-off switch are built into the unit.

The device may only be installed by a qualified technician and the applicable standards and national electro-technical safety regulations such as the ÖVE and VDE regulations must be observed.

Guaranty claims cannot be accepted in the event that the installation and service instructions are not complied with.

WICHTIGE EINBAU- UND MONTAGEHINWEISE

D

Beim Anschluss des DesignHeizkörpers, mit oder ohne eingebautem Elektroheizelement VELINO an die Warmwasserheizungsanlage, muss die Ausdehnung des Wasserinhalts bis zum Expansionsgefäß auch bei geschlossenem Vorlaufventil, ständig gewährleistet sein.

Ist ein Ventil im Rücklauf eingebaut, so darf dieses nur mit einem Werkzeug betätigbar sein, um unbefugtes Absperren zu verhindern.

Bei Betrieb eines Designheizkörpers mit einem Elektroheizelement VELINO muss dieses Ventil immer geöffnet sein.

Bei Beschädigung der Anschlussleitung des Elektroheizelementes darf diese nur vom Hersteller gewechselt werden.

Der Designheizkörper ist so zu montieren, dass Schalter und andere Regeleinrichtungen von einer in der Badewanne oder unter der Dusche befindlichen Person nicht berührt werden können.

Der Stecker muss nach der Montage des Heizkörpers zugänglich sein.

IMPORTANT INSTALLATION AND ASSEMBLY INSTRUCTIONS

GB

When connecting a design heater, either with or without; electric heating element-VELINO, to the water heating system, expansion of the water content up to the expansion vessel must be ensured, even with the flow valve closed.

If a back-flow unit is built into the valve, then this may only be service-able with a tool, in order to prevent unauthorized closure.

This valve must always be open when operating a design heater with a electric heating element VELINO.

Replacement of damaged connection cables for the electric heating element may only be carried out by the manufacturer.

Fix the radiator in a way that makes it impossible for a person having a bath or a shower to touch the switch and other control equipment.

The plug must be accessible after fixing the radiator.

GENERALITES

F

L'élément de chauffage électrique VELINO est employé conjointement au radiateur design VELINO pour chauffer les pièces en dehors de la saison de chauffage normale.

Un thermostat et un commutateur de température limite sont intégrés à l'appareil.

L'appareil ne doit être installé que par un spécialiste et il faut veiller aux consignes de sécurité locales et nationales en matière d'électrotechnique comme ÖVE et VDE.

Aucune garantie ne sera accordée cas de non respect des instructions de montage et de service.

GENERALITĂȚI

RO

Elementul electric de încălzire se folosește împreună cu radiatoarele design VELINO, pentru încălzirea spațiilor în afara sezonului normal de încălzire.

În aparat sunt integrate un termostat și un întrerupător.

Aparatul poate fi instalat doar de către o persoană autorizată, iar normele ÖVE și VDE trebuie să fie respectate.

Garanția nu va fi acordată în cazul în care nu vor fi respectate instrucțiunile de montaj și service.

INSTRUCTIONS DE POSE ET DE MONTAGE IMPORTANTES

F

Lors du raccord d'un radiateur design avec ou sans thermoplongeur intégré à l'installation de chauffage à eau chaude, l'expansion de l'eau contenue jusqu'au récipient d'expansion doit être assurée en permanence, même lorsque la soupape d'alimentation est fermée.

Dans le cas où le retour comprend une soupape, cette dernière ne doit pouvoir être actionnée qu'avec un outil, pour en empêcher une fermeture non autorisée.

Lorsqu'un radiateur design fonctionne avec un élément de chauffage électrique, cette soupape doit toujours rester ouverte.

Dans le cas où la conduite de raccordement de l'élément de chauffage électrique aurait été endommagée, seul le fabricant est autorisé à procéder à son échange.

Le radiateur doit être monté de manière à ce qu'une personne dans la baignoire ou sous la douche ne puisse pas toucher l'interrupteur et d'autres dispositifs de réglage.

La fiche doit être accessible après le montage du radiateur.

INSTRUCȚIUNI DE INSTALARE ȘI MONTAJ

RO

În momentul racordării unui radiator design, cu sau fără element electric de încălzire integrat, în instalația pentru apă caldă trebuie controlată expansiunea apei până la nivelul vasului de expansiune, chiar și atunci când supapa de alimentare este închisă.

În cazul în care pe retur este inclusă o supapă, aceasta va trebui să fie acționată numai cu ajutorul unui instrument, pentru a preveni o închidere neautorizată.

Supapa trebuie să fie permanent deschisă atunci când un radiator design funcționează împreună cu un element electric de încălzire.

În cazul funcționării deficitare a cablurilor de conectare ale elementului electric de încălzire, înlocuirea acestora va fi făcută numai de către fabricant.

Radiatorul trebuie montat astfel încât o persoană care face baie sau duș să nu poată atinge din greșală întrerupătorul sau alte echipamente de control.

Priza trebuie să rămână accesibilă după montajul radiatorului.

EINBAU DES ELEKTROHEIZELEMENTES VELINO

D

Achtung: Nur für senkrechten Einbau geeignet!

- Blindstopfen oder Verschlussstopfen aus vorgesehener 1/2" Muffe entfernen.
- G 1/2-Adapter (1) in den Designheizkörper VELINO dicht einschrauben. Elektroheizelement VELINO (2) einführen und durch Festziehen der Überwurfmutter (3) eindichten.
- Heizungsanlage mit Wasser füllen und entlüften. Vor Inbetriebnahme muss der Heizkörper vollkommen gefüllt und entlüftet werden. Bei Elektroheizelementbetrieb wird empfohlen, das Thermostatventil zu schließen, um Wärmeverschleppungen in das Heizungsnetz zu vermeiden.
- Elektrischen Anschluss an einer vorschriftsmäßig installierten Schuko Steckdose herstellen.
- Den Heizkörper nicht unmittelbar unterhalb einer Wandsteckdose montieren.

INSTALAREA ELEMENTULUI ELECTRIC DE ÎNCĂLZIRE – VELINO

RO

Atenție: corespunde doar montajului vertical!

- Înlăturați dopul de 1/2"
- Înșurubați adaptorul G 1/2 (1) în radiatorul design VELINO. Introduceți elementul electric de încălzire VELINO (2) etanșați-l cu ajutorul piuliței olandeze (3).
- Umpleți instalația cu apă și goliți aerul din ea. Radiatorul trebuie umplut și golit complet de aer înainte de a fi pus în funcțiune. În cazul funcționării electrice, se recomandă închiderea termostatului pentru a evita pierderile de căldură în sistemul de încălzire.
- Conectați-vă la o priză cu protecție instalată, conform instrucțiunilor.
- Nu montați radiatorul sub o priză murală.

INSTALLING THE ELECTRIC HEATING ELEMENT VELINO

GB

Warning: Designed for vertical installation!

- Remove the plugs or sealing plugs from the 1/2" sleeve.
- Screw down the G 1/2 adaptor (1) tightly in the design radiator VELINO. Insert the VELINO electric heating element (2) and tighten by drawing up the union nut (3).
- Fill the heater with water and bleed off trapped air. The heater must be completely filled and bled prior to starting operation. When operating with electric heater inserts, it is recommended to close the thermostat valve in order to prevent heating delays in the heating network.
- Connect to a properly installed Schuko socket.
- Don't fix the radiator right underneath a wall socket.

MONTAGE DE L'ÉLÉMENT DE CHAUFFAGE ÉLECTRIQUE VELINO

F

Attention: convient seulement au montage vertical!

- Retirer le tampon borgne ou le tampon de fermeture du manchon 1/2" prévu.
- Bien visser l'adaptateur G 1/2 (1) à l'intérieur du radiateur design VELINO. Introduire l'élément électrique de chauffage VELINO (2) et serrer à fond par l'écrou-raccord (3).
- Remplir l'installation de chauffage d'eau et la purger. Avant la mise en marche, le radiateur doit avoir été entièrement rempli d'eau et purgé. En cas de fonctionnement en mode électrique au moyen de l'élément de chauffage électrique, il est recommandé de fermer le thermostat afin d'éviter que la chaleur soit déviée dans le réseau de chauffage.
- Effectuer le branchement à une prise avec fiche de protection installée conformément aux instructions.
- Ne pas monter le radiateur immédiatement en dessous d'une prise murale.

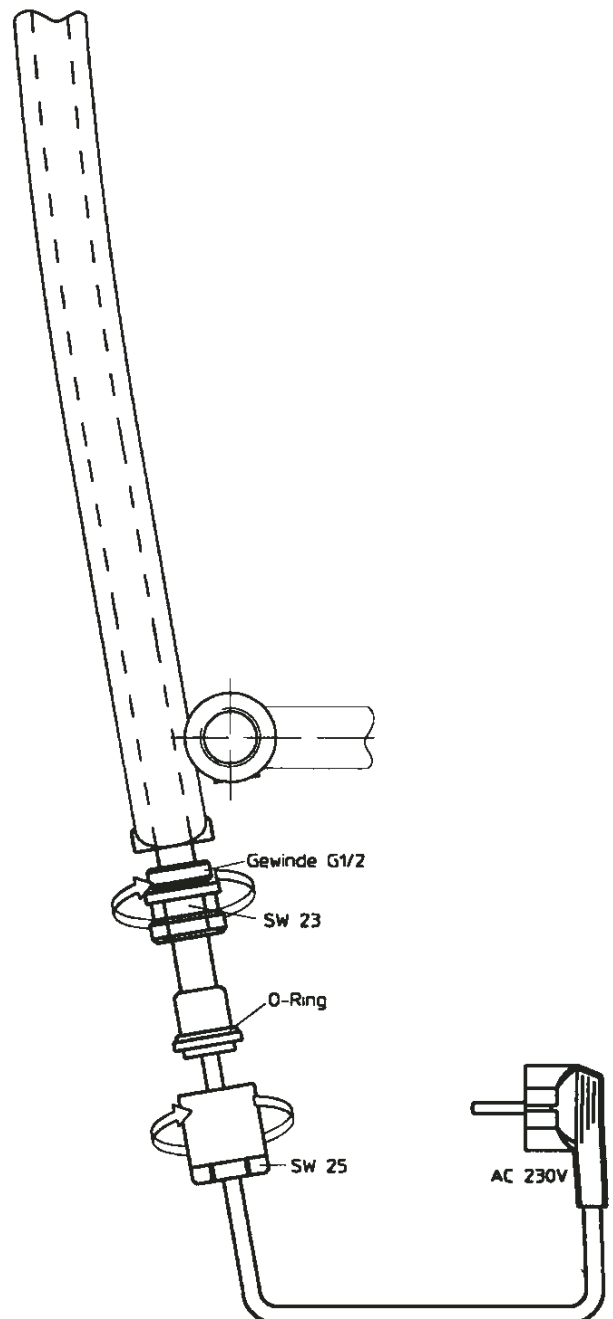

AUSWAHL DES ELEKTROHEIZELEMENTES

D

Die Zuordnung der Elektroheizelementes VELINO und die vorgesehenen Einschraubpositionen sind in den Montageanleitungen der einzelnen Designheizkörperfamilien festgehalten und sind **unbedingt** einzuhalten.

SELECTING A ELECTRIC HEATING ELEMENT

GB

Inserts and the screw-in locations are contained in the Assembly Instructions and must be complied with.

TECHNISCHE DATEN

D

Elektroheizelement VELINO

EHR 615*
EHRS 615**

Nennaufnahme

615 Watt

Nennspannung

AC 230 Volt

Eintauchtiefe

610 mm

Durchmesser

12,5 mm

Ausführungen: Schutzart

* mit Schukostecker IP 54

** mit Schukostecker und Schalter IP 40

*** mit Schweizerstecker IP 54

Kabellänge ca. 150 cm



TECHNICAL SPECIFICATIONS

GB

electric heating element VELINO

EHR 615*
EHRS 615**

Nominal power consumption

615 Watt

Nominal voltage

AC 230 Volt

Insertion depth

610 mm

Diameter

12,5 mm

Type: Protection Class

* with Schuko plug IP 54

** with Schuko plug and switch IP 40

*** with Swiss plug IP 54

Cable length approx. 150 cm



CHOIX DE L'ÉLÉMENT DE CHAUFFAGE ÉLECTRIQUE

F

L'affectation des éléments de chauffage électriques et les positions de vissage prévues sont décrites dans les instructions de montage du série de radiateurs design VELINO respectives et doivent impérativement être respectées.

ALEGEREA UNUI ELEMENT ELECTRIC DE ÎNCĂLZIRE

RO

Alegerea și alocarea elementelor electrice de încălzire este explicată în instrucțiunile de montaj aferente radiatorului design VELINO și trebuie respectată cu strictețe.

SPECIFICATIONS TECHNIQUES

F

Élément de chauffage électrique (thermoplongeur) VELINO	EHR 615* EHRS 615**
Capacité nominale	615 Watt
Tension nominale	AC 230 Volt
Profondeur d'immersion	610 mm
Diamètre	12,5 mm

Modèles: Protection
* avec fiche à contact de protection IP 64
** avec fiche à contact de protection et interrupteur ... IP 40
*** avec suisse fiche IP 64
Longueur du câble environ 150 cm



SPECIFICAȚII TEHNICE

RO

Element electric de încălzire VELINO	EHR 615* EHRS 615**
Consum nominal	615 Watt
Voltaaj nominal	AC 230 Volt
Adâncime de imersie	610 mm
Diametru	12,5 mm

Tip: Protecție
* cu protecție suplimentară (Schuko) IP 64
** cu protecție suplimentară (Schuko) și întrerupător ... IP 40
*** cu ștecher Swiss IP 64
Lungimea cablului: aproximativ 150 cm

