



# Schornstein- & Abgassysteme

Universell und multifunktionell



Schornstein- &  
Abgassysteme





comfort delivered by

**VOGEL&NOOT**



## Inhalt



	<b>Einleitung</b>	<b>04</b>
<hr/>		
	<b>Schornstein- &amp; Abgassysteme</b>	<b>06</b>
<hr/>		
	UNITHERM	06
	Farbpalette	08
	UNITEC	10
	UNIFLEX	12
	LASA	13
	SECO, SECO-PLUS	14
	UNISOUND	15
	VESCO	16
	VENTITOP, WAVE	17
	<b>Allgemein</b>	<b>18</b>
<hr/>		
	Produktbeschreibung & Lieferumfang	18



Mehr Informationen finden Sie unter:  
[http://www.vogelundnoot.com/at/produkte/schornstein\\_abgassysteme.htm](http://www.vogelundnoot.com/at/produkte/schornstein_abgassysteme.htm)

# Führend bei nachhaltigen Raumklima-Komfortlösungen

## Wir denken ans Ganze!

„Von der Wasserverteilung bis zur Wärmeabgabe“ klingt kompliziert, ist es aber nicht – vor allem nicht mit VOGEL&NOOT. Denn mit uns erhalten Sie Top-Produkte und Service in jedem Bereich, als Komplettanbieter von Komfortsystemen.

### Ihr Komplettanbieter

VOGEL&NOOT produziert seit 1929 Wärmeabgabesysteme und verfügt daher über bald hundertjähriges Know-how. Diese Erfahrung sichert Ihnen und Ihren Kunden den entscheidenden Vorsprung, was kombinierte Systeme aus Installationssystem, Heizkörpern, Konvektoren oder Flächenheizungen betrifft.

Für alle VOGEL&NOOT-Systeme und Systembauteile gilt die 100%ige Kompatibilität untereinander – das macht optimale Heizlösungen mit hoher Montageeffizienz und Flexibilität für Planer und Installateure möglich und stellt den maximalen Nutzerkomfort sicher.



### Räume – Fürs Leben gemacht

Wir bei VOGEL&NOOT entwickeln Lösungen für Raumklima-Komfort, denn thermische Behaglichkeit ist für ein gutes Leben von zentraler Bedeutung. Hier setzen wir mit kompletten und abgestimmten Lösungen für höchsten Komfort und höchste Energieeffizienz an. Wir leisten mit unseren Systemen einen Beitrag zu mehr Lebensqualität bei weniger Ressourcenverbrauch. Unsere perfekt abgestimmten Systeme und innovativen Produktlösungen sorgen für thermische Behaglichkeit – und für ein gutes Leben.







## Ein System – mit allem, was Profis brauchen...

VOGEL&NOOT steht für Komplettlösungen rund ums Heizen und Kühlen in Gebäuden. Unser heutiges Systemangebot ist das Ergebnis jahrzehntelanger Forschung und Entwicklung auf dem Gebiet der Wärmeübertragung und der thermischen Behaglichkeit. Hier fließen innovatives Design, neueste wissenschaftliche Erkenntnisse sowie umfangreiches Know-how in der industriellen Fertigung zusammen. Die Komplexität solcher Heiz- und Kühllösungen ist nur aus der Systemperspektive zu meistern, mit VOGEL&NOOT haben Sie als Profi hier den richtigen Systemanbieter an Ihrer Seite.

### Planung und Praxis eng verzahnt

Heute werden 90 % der Baukosten in der Planungsphase definiert. Die Baustelle und die Bauprozesse entscheiden dann bei der Umsetzung über den wirtschaftlichen Erfolg der Gewerke. Aus diesem Grund unterstützt VOGEL&NOOT seine Partner mit Systemen, die einfach zu planen, fehlerfrei zu installieren und problemlos zu warten sind. Neben softwaregestützten Planungshilfen bieten wir unseren Partnern persönlichen Support. Diese Kombination aus intelligenter Planung und rationeller Verarbeitung vermeidet obendrein Fehlersuchen und unproduktive Zeiten.

### Unser Raumklima sollte nicht auf Kosten des Weltklimas gehen

Die Menschheit wächst, der Bedarf an Wohnraum steigt. Die Menschen verbringen mehr Zeit in Räumen als je zuvor. Nicht zuletzt deshalb ist immer mehr Energie nötig, um das Raumklima komfortabel zu halten. VOGEL&NOOT bietet ein umfangreiches Systemsortiment mit Lösungen für Fachplaner und Fachhandwerk mit dem Ziel, den Raumklimakomfort zu verbessern und gleichzeitig den Energieverbrauch zu optimieren.



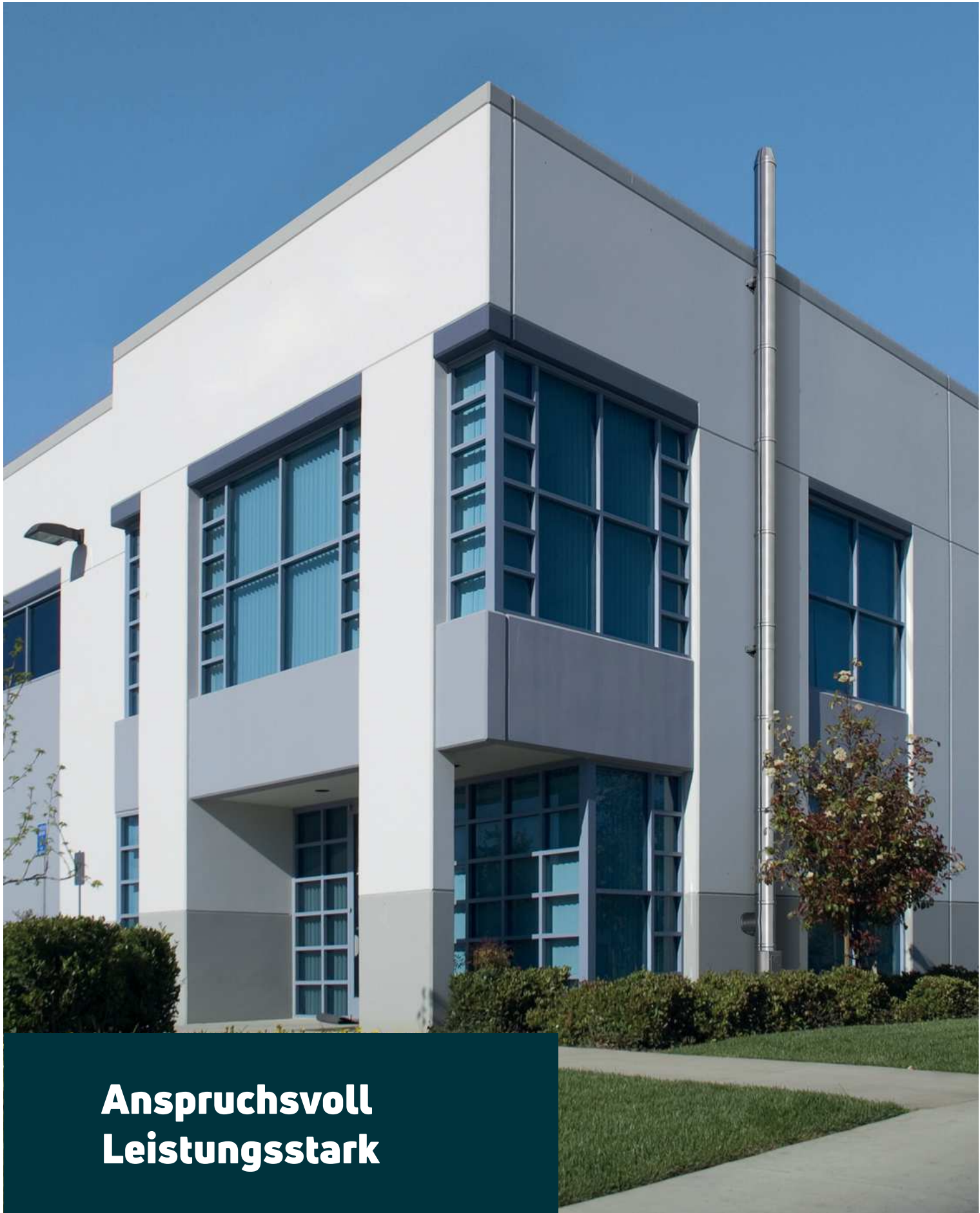

**Anspruchsvoll  
Leistungsstark**



# UNITHERM

UNITHERM ist ein hervorragend wärmegeädmmtes Abgassystem in Elementbauweise. Die seidenglänzende Edelstahloberfläche entspricht dem modernen Industriedesign. Auf Wunsch ist die Oberflächengestaltung mit verschiedenen Varianten (geschliffen, mustergewalzt, Kupferoptik, alle RAL-Farben) möglich. Da UNITHERM sowohl im Gebäude eingebaut, als auch außen angebaut werden kann, bieten sich vielfältige Möglichkeiten an.

## Ihr Vorteil:

Insbesondere bei Wohnbauten eignet sich UNITHERM ideal zur Abgasführung. Auch bei nachträglich errichteten Kaminen und Kaminöfen.



### Technische Daten UNITHERM

Innendurchmesser	80 – 600 mm
Materialqualität innen	1,4404 oder 1,4571
Materialqualität außen	1,4301
Wandstärke innen	mind. 0,5 mm
Wandstärke außen	0,6 mm
Wärmedurchlasswiderstand	0,59 m <sup>2</sup> K/W
Wärmedämmung Mineralwolle	30 bzw. 40 mm
Brennstoffe	Öl, Gas, feste Brennstoffe
Betriebstemperatur	160/200 bzw. 600 °C
Betriebsweisen	Unter- oder Überdruck
Qualitätsmanagementsystem	EN ISO 9001 : 2000



Unitherm im Aufbau.

# Für jedes Haus den passenden Schornstein

Der Schornstein für Ihren Kaminofen fügt sich mit seiner seidenglänzenden Oberfläche harmonisch in die Gebäudestruktur ein. Für besondere bauliche oder gestalterische Anforderungen stehen spezielle Oberflächenvarianten wie Edelstahl gebürstet, mustergewalzt, pulverbeschichtet in RAL-Tönen oder auch verkupfert zur Verfügung. Mit Ihrer richtigen Entscheidung haben Sie es geschafft und können dank des UNITHERM-Systems Ihren Traum verwirklichen.

Zugleich erhöht sich die Energieunabhängigkeit, die Wohnqualität und Wertbeständigkeit Ihres Hauses. Ganz nebenbei können Sie in der Übergangszeit auch noch Ihre Heizung ausstellen, dadurch reduzieren Sie Ihren Öl- und Gasverbrauch.

Die glänzende Kupferoberfläche (Lieferzustand) wandelt mit der Zeit in eine mattbraune Optik, dadurch verschmilzt diese mit anderen Elementen, z.B. aus Holz und die Abgasanlage wird unauffällig.

## Farbbeschichtungen für UNITHERM



Die hier abgebildeten Farben sind nicht verbindlich.  
Farbabweichungen sind aus drucktechnischen Gründen möglich.

Weitere RAL-Farben auf Anfrage!



**„Ausgesuchte Materialien,  
intelligente Funktionalität  
und edle Formgebung müssen  
perfekt zusammenspielen!“**



Beispiele der UNITHERM Oberflächenvarianten





## UNITEC

Wird eine alte Heizungsanlage durch einen modernen, energiesparenden Wärmeerzeuger ersetzt, ist UNITEC die ideale Ergänzung. Als einwandiges Abgasleitungssystem kann UNITEC sowohl in einem vorhandenen Schornstein als auch in einem Installationsschacht geführt werden.

### Ihr Vorteil:

UNITEC ist die einfache, sichere und multifunktionale Abgasführung für die öl- oder gasbetriebene Niedertemperatur bzw. Brennwertheizung oder für den Festbrennstoffwärmeerzeuger.

#### Technische Daten UNITEC

Innendurchmesser	80 – 600 mm
Materialqualität innen	1,4404 oder 1,4571
Wandstärke 80 – 250 mm	0,5 mm
Wandstärke 300 – 350 mm	0,6 mm
Wandstärke 400 – 600 mm	1 mm
Wärmedämmung, optional	25 mm
Brennstoffe	Öl, Gas, feste Brennstoffe
Betriebstemperatur	160/200 bzw. 600 °C
Betriebsweisen	Unter- oder Überdruck
Qualitätsmanagementsystem	EN ISO 9001 : 2000





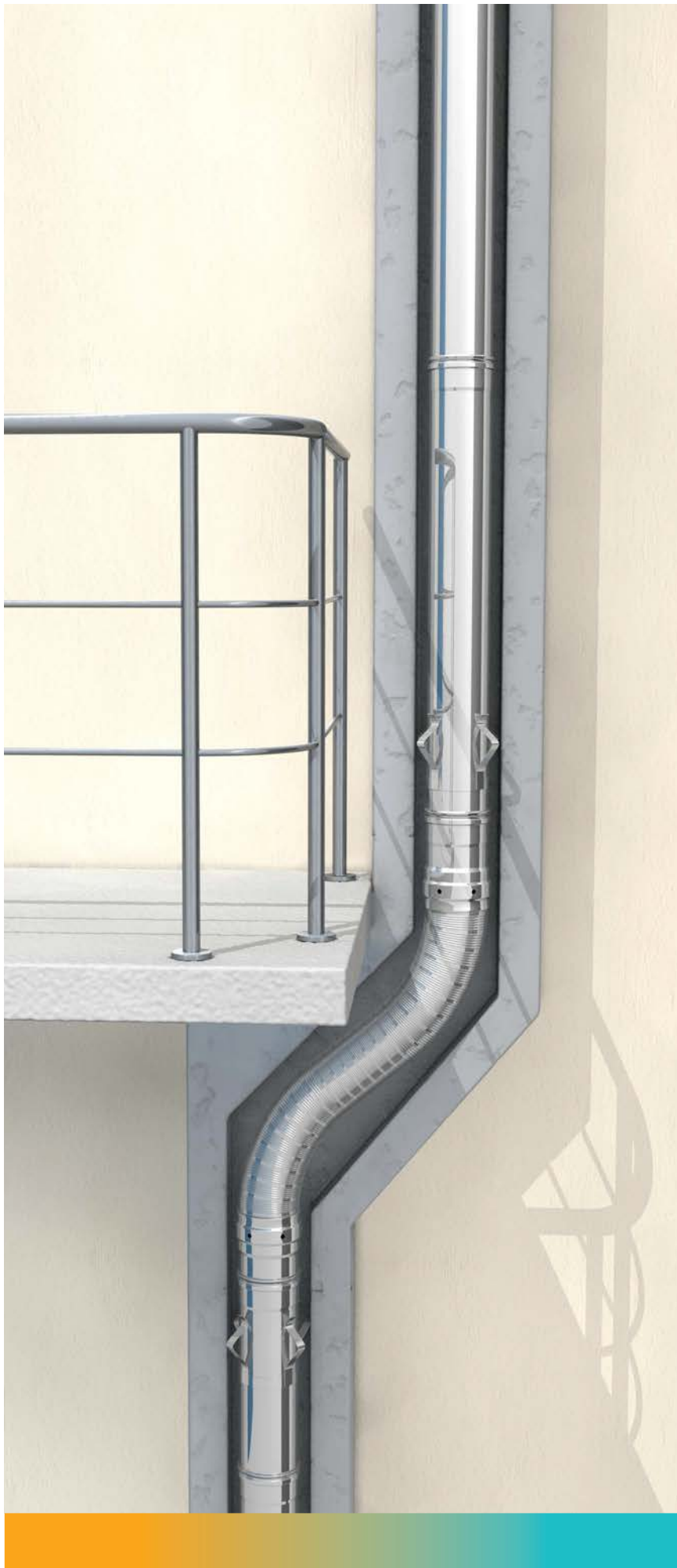

## UNIFLEX

UNIFLEX ist ein flexibles Abgassystem, das vor allem bei schräg geführten Schornsteinschächten enorme Vorteile bringt. Das System UNIFLEX ist für alle bei UNITEC angeführten Wärmeerzeuger ausgelegt.

### Ihr Vorteil:

UNIFLEX ist eine hervorragende Alternative zu herkömmlichen Systemen, da aufwändige Stemm- und Maurerarbeiten entfallen.

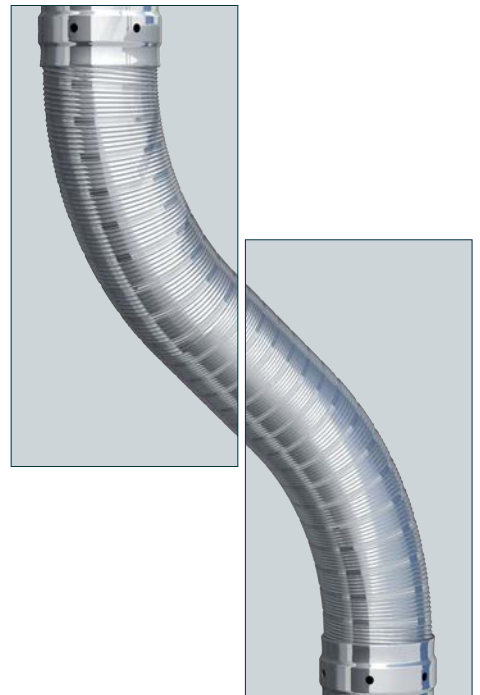



# LASA

## Platzsparend und passgenau

LASA ist ein konzentrisches Abgassystem für Brennwertgeräte mit raumluftunabhängiger Überdruckbetriebsweise. Schnell und einfach verarbeiten lässt sich das System durch die Passgenauigkeit, das niedrige Gewicht der fertig konfektionierten Bauteile und durch spezielle Wandbefestigungen für Außenfassaden. Das System ist platzsparend und leicht, der Edelstahlaufenmantel ist witterungsbeständig.

### Ihr Vorteil:

LASA ist mit anderen konzentrischen Systemen für die Verbindungsleitungen kombinierbar.





## SECO-PLUS & SECO

Die Schachtsysteme SECO und SECO-PLUS erfüllen die brandschutztechnischen Anforderungen in Gebäuden (L30 oder L90). Für Brennwertgeräte ist die kleine Bauform des SECO-PLUS besonders vorteilhaft. Das größere SECO System erfüllt alle Anforderungen mit dem bewährten UNITEC Innenrohr.

### Ihr Vorteil:

SECO-PLUS und SECO bieten erstklassigen Brandschutz (L30- oder L90 Brandschutzschacht) bei geringen Einbauabmessungen.



## UNISOUND

UNISOUND Abgasschalldämpfer sind in zylindrischen Modulen aus Edelstahl aufgebaut und passen für die UNITEC und UNITHERM Abgasanlagen, egal ob Unter- oder Überdruck, Öl oder Gas. UNISOUND gibt es als Winkelschalldämpfer oder in den Versionen "UNISOUND 10" (10 dB) oder "UNISOUND 20" (20 dB). Weitere Ausführungen können auf Anfrage geliefert werden.

### Ihr Vorteil:

UNISOUND passt zu allen UNITEC und UNITHERM Anlagen.

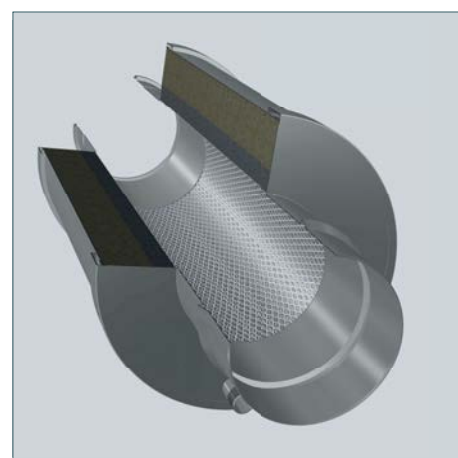



**Ihr Vorteil:**

VESCO ist durch die Passgenauigkeit und das niedrige Gewicht einfach und schnell zu verarbeiten.

## VESCO

Das Wäscheabwurfssystem VESCO ist aus Edelstahl und sowohl für Ein- als auch Mehrfamilienhäuser geeignet. Die Wäscheabwurfür mit kindersicherem, abschließbarem Drehverschluss ist mit einer Gummilippendichtung ausgestattet, was Geruchsübertragungen unterbindet. Das Türblatt gibt es in Edelstahl gebürstet oder weiß. VESCO ist in den Nenndurchmessern ND 260 und 310 mm erhältlich.





## VENTITOP, WAVE

### Schutz vor Abgasen, Regen und Schnee

VENTITOP Ventilatoren aus Edelstahl bieten sicheren Aktiv-Schutz gegen Abgasrückstau, welcher durch Winddruck entsteht. Die formschönen Schornsteinabdeckungen WAVE aus Edelstahl oder Kupfer sorgen für eine lange Lebensdauer des Schornsteins und setzen architektonische Akzente.



#### Ihr Vorteil:

Mit WAVE haben Regenwasser oder Schnee keine Chance, und der Schornstein wird zuverlässig geschützt.

# Produktbeschreibung & Lieferumfang

## UNITEC und UNITHERM

Die Abgassysteme UNITEC und UNITHERM sind universell und vielseitig einsetzbar. Mit dem UNITEC System lassen sich Schächte optimal dem erforderlichen Querschnitt anpassen. UNITHERM ist mit seiner hochwertigen Wärmedämmung ideal für die Montage an Gebäuden geeignet.

UNITEC und das Innenrohr des UNITHERM Systems werden aus dem hochwertigen Edelstahl-Werkstoff 1.4404, der ausreichend resistent gegen Abgase von Öl und Gasfeuerstätten und deren Kondensaten ist, hergestellt. Mit den Systemen sind die Betriebsweisen Unterdruck oder Überdruck möglich und decken überwiegend alle Anwendungen in der Heizungstechnik ab.

Das Abgassystem UNITHERM mit seiner seidig glänzenden Edelstahl-Oberfläche lässt sich gut in die architektonischen Gegebenheiten einbinden. Spezielle Oberflächengestaltung wie verkupferter oder geschliffener Edelstahl sowie RAL Beschichtungen erfüllen auch besondere Ansprüche, wie zum Beispiel Denkmalschutz.

## UNIFLEX

Das flexible Innenrohr aus Edelstahl 1.4404, geeignet für Unterdruck- und Überdruckbetriebsweise für Öl, Gas und feste Brennstoffe. Der Problemlöser für unzugängliche Schrägführungen erspart zeitaufwendige Stemm- und Maurerarbeiten. Dieses System ist gemeinsam mit den bewährten Bauteilen unseres Abgassystems UNITEC kombinierbar, d.h. die starren Längenelemente können durch die flexiblen Längenelemente ersetzt werden.

## LASA - Konzentrisches Abgassystem

Für die raumluftunabhängige Betriebsweise der Feuerstätten mit konzentrischen Abgasleitungen. Das abgasführende Innenrohr aus Polypropylen ist für Öl- und Gasfeuerstätten im Unterdruck sowie im Überdruck bis 200 Pa geeignet. Die maximale Abgastemperaturbelastung beträgt 120°C. Der verbleibende Ringspalt zwischen der Abgasleitung und dem Außenrohr wird im Gegenstromprinzip (LAS) durchströmt. Der witterungsbeständige und wartungsarme Außenmantel des Abgassystems aus Edelstahl 1.4301 gewährleistet hierbei eine lange Lebensdauer.

## SECO-Plus - Brandschutzschacht mit Abgassystem aus Kunststoff

Vorgefertigtes LAS-Abgassystem inklusive Brandschutzschacht in Elementbauweise mit L30- oder L-90 Brandschutz, für raumluftunabhängige Betriebsweise. Das Bauteilprogramm deckt Bauarten für Massivdecken aus Beton und Holzbalkendecken ab. Das abgasführende Innenrohr aus Polypropylen ist für Öl- und Gasfeuerstätten im Unterdruck sowie im Überdruck bis 200 Pa geeignet. Die maximale Abgastemperaturbelastung beträgt 120°C.

## SECO - Brandschutzschacht mit Abgassystem aus Edelstahl

Der SECO-Leichbauschacht mit dem UNITEC Abgassystem erfüllt den notwendigen Brandschutz (L90) im Gebäude. Außen wird das doppelwandige Edelstahlabgassystem UNITHERM sichtbar. Dieses bietet auch die Möglichkeit durch z.B. Farbbeschichtung oder Verkupferung der Oberfläche, die Optik der Architektur anzupassen. Das System kann im Unterdruck mit der Dämmung, oder im Überdruck ohne Dämmung mit Hinterlüftung eingebaut werden.

## UNISOUND - Abgasschalldämpfer in Modultechnik aus Edelstahl

Abgasschalldämpfer in zylindrischer Modulbauweise passend für UNITEC und UNITHERM Abgasanlagen im Unterdruck oder Überdruck mit Öl oder Gas. In den Varianten UNISOUND 10 (10 dB) oder UNISOUND 20 (20 dB) oder als Winkelschalldämpfer (10 dB) erhältlich. Weitere Ausführungen können den Anforderungen an die Schallpegelminderung auf Anfrage geliefert werden. Erhältlich in den Durchmessern  $\varnothing$  80 mm bis  $\varnothing$  300 mm, bzw.

UNISOUND 20 sogar bis  $\varnothing$  600 mm. Montagezubehör wie z.B. Wandschellen, Teleskopstützen usw. entnehmen Sie bitte dem UNITEC bzw. UNITHERM Programm.

## VESCO Wäscheabwurfschacht

VESCO ist ein Wäscheabwurfschacht aus Edelstahl und wird mit Bauteilen des VENTA Systems sowie speziellem Ein- und Auswurfelement kombiniert. Mehr Komfort erhalten Sie mit dem VESCO Wäscheabwurfschacht, da die Wäsche aus dem z.B. Badezimmer in den Keller bzw. Wäscheraum hinab geworfen werden kann, bequemer geht's nicht ! Die moderne, kindersicher abschließbare Tür kann wahlweise in geschliffener, edler Edelstahloberfläche oder in weiß (RAL 9010) eingesetzt werden. Erhältlich in den Durchmessern  $\varnothing$  260mm und  $\varnothing$  310mm.

### **VENTITOP - Windbetriebene Ventilatoren aus Edelstahl**

VENTITOP Ventilatoren werden überall dort eingesetzt, wo es durch Wind Probleme mit der Ableitung von Abgasen gibt, z.B. wenn sich die Mündung unterhalb des Firstes befindet, wird durch die Ventilation der Abgasrückstau sicher verhindert.

VENTITOP Ventilatoren können mit den Übergangsstücken an UNITEC oder UNITHERM montiert werden. VENTITOP Ventilatoren sind komplett aus Edelstahl gefertigt, einsetzbar für die Brennstoffe Öl, Gas oder feste Brennstoffe und sind erhältlich in den Durchmessern  $\varnothing$  150 mm bis  $\varnothing$  300 mm.

### **WAVE - Formschöne Abdeckung von Schornsteinen**

WAVE, formschöne Kaminabdeckungen aus Edelstahl 1.4404 oder Kupfer bieten den besonderen Schutz für den Kamin vor Eintritt von Regenwasser oder Schnee. Somit wird der Schornstein trocken gehalten und so der Versotung des Schornsteins effektiv vorgebeugt und damit eine lange Lebensdauer des Schornsteins gewährleistet. Dabei wird die Architektur des Hauses aufgewertet, WAVE setzt Akzente als gestalterisches Element, der Einbau ist jederzeit möglich, einfach und sicher. Erhältlich in den Größen ab 500 mm x 500 mm bis maximal 1000 mm x 1200 mm.

**Technische Änderungen vorbehalten!**

Mehr Informationen auf  
[www.vogelundnoot.com/at/](http://www.vogelundnoot.com/at/)



**PG AUSTRIA GMBH**

Vogel und Noot Straße 4  
8661 St. Barbara, Austria  
T: +43 3858 601-0, F: -1298  
info@vogelundnoot.com  
www.vogelundnoot.com/at/