

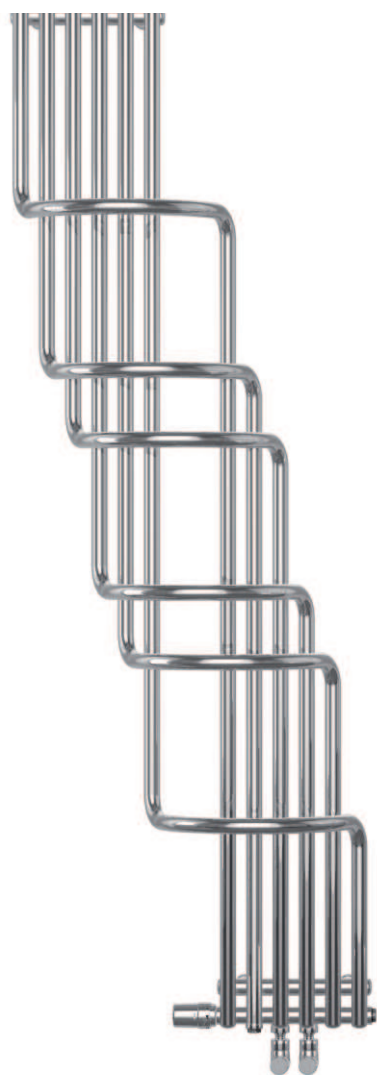

Montage- und Bedienungsanleitung Assembly and operating manual



Designheizkörper
PARIS-V/SEINE-V
Designradiator
PARIS-V/SEINE-V

D GB F PL RO

DPAVZMAP0A

ACHTUNG !
Heizkörperrückansicht
ATTENTION !
Back of radiator

Abb. 1

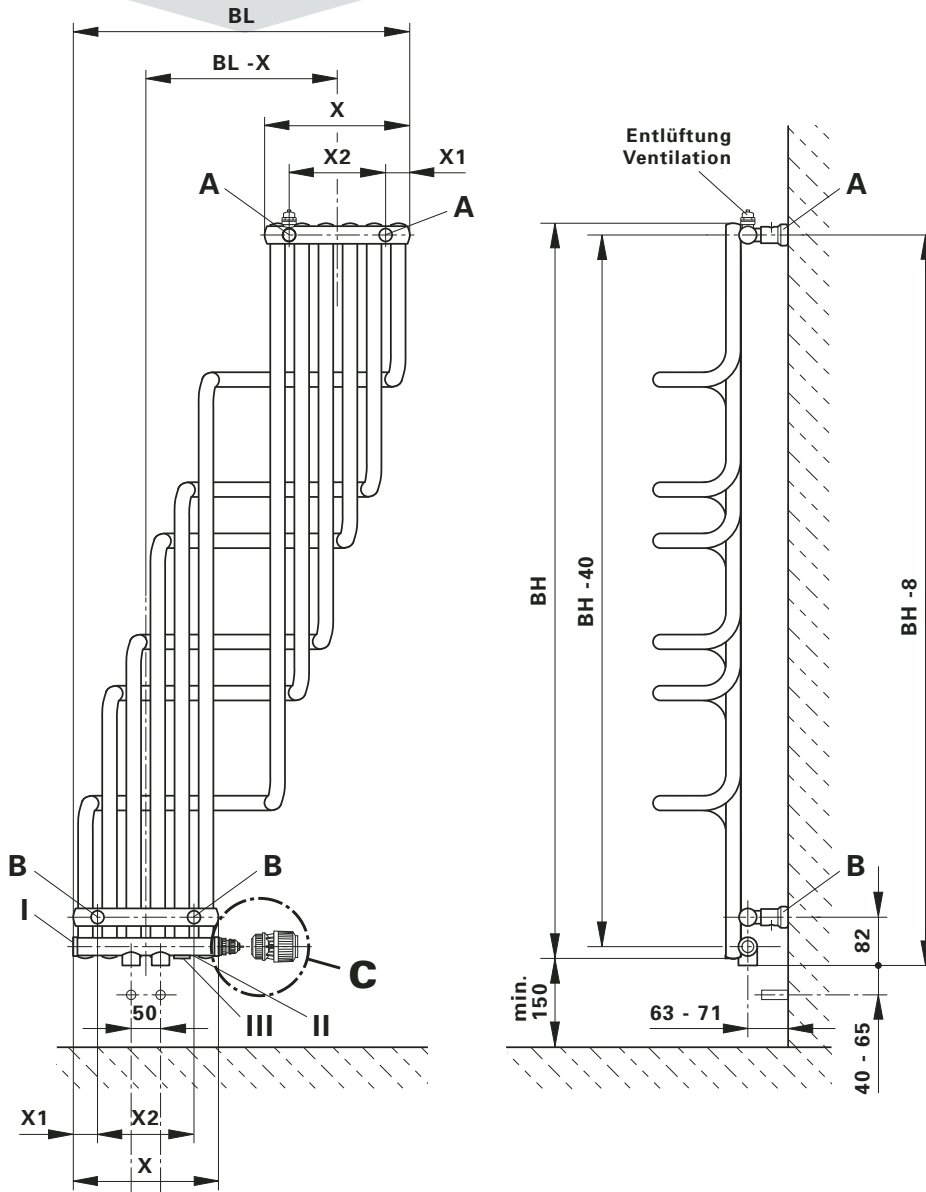

BH	BL	X	X1	X2
1250	572	247	42	163
1500				
1600	636	272	44	184
1800				

Detail Z

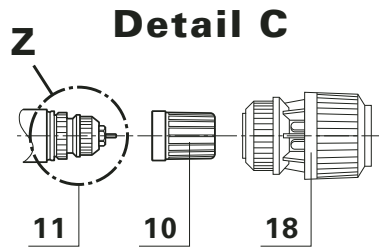
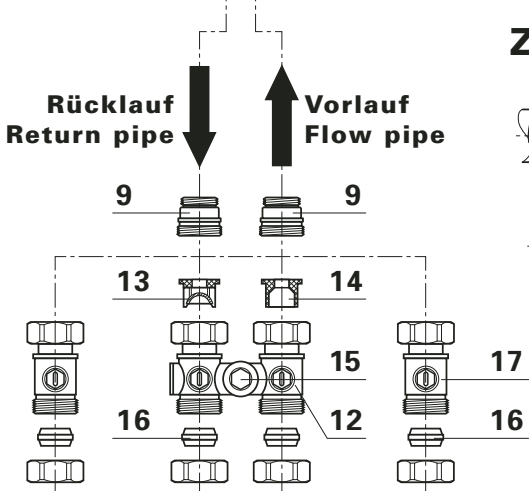
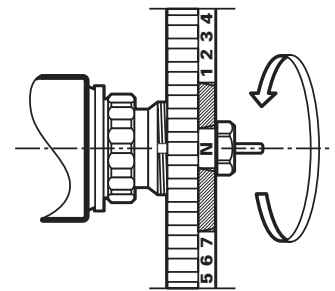

I/II = Entleerung
 Drain

Abb. 2

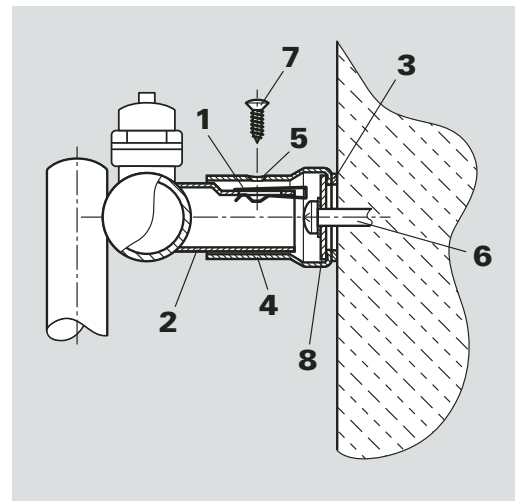

Die Installation und Inbetriebnahme Ihres Designheizkörpers PARIS-V ist von einer zugelassenen Fachfirma durchzuführen. Bei der Installation sind die einschlägigen Normen bzw. die nationalen elektrotechnischen Sicherheitsvorschriften wie ÖVE- und VDE-Bestimmungen zu beachten.

Unter Berücksichtigung der geometrischen Maße des Designheizkörpers PARIS-V und der Anschlusselemente (Ventile, Verschraubungen) - siehe **(Abb. 1)** ist die Verrohrung vorzubereiten. Wir empfehlen, einen seitlichen Mindestabstand zum Heizkörper von 100 mm einzuhalten.

Wird eine Elektroheizpatrone verwendet, kann diese in die 1/2" Muffen **III** eingedichtet werden. Dabei sind die Hinweise der Montageanleitung für das PTC-Heizelement zu beachten.

Vor der Wandmontage des Heizkörpers ist zu beachten (s. Abb. 1): Der Vorlaufanschluss befindet sich links von der Mitte des Ventilgarniturrohres. Gleichmäßiges Eindichten der entsprechenden Übergangsstücke **9** für die gewählte Verschraubung (z.B. Klemmverschraubungen, Hahnblock, Einrohrverteiler).

ZWEIROHRBETRIEB VOREINSTELLUNG (Abb. 1): Demontage der Baustellenkappe **10**. **(Detail C):** Einstellring des Ventiles **11** entgegen dem Uhrzeigersinn auf die gewünschte Voreinstellung drehen - der gewünschte Einstellwert (1, 2, ..7, N) muss über der Markierung positioniert sein.

Kv-Werteinstellungsrichtwerte bei 2K-Proportionalabweichung:
Kv = 0,13 bis 500 W Voreinstellung 1
Kv = 0,21 bis 800 W Voreinstellung 2

EINROHRBETRIEB (Abb. 1): Eine Ventilvereinstellung ist nicht notwendig, da das Ventil **11** werkseitig auf Voreinstellung N justiert wurde.

Achtung: Um eine unerwünschte Erwärmung des Heizkörpers im Einrohrbetrieb bei geschlossenem Ventil möglichst gering zu halten, ist bei der Montage des Einrohrverteilers **12** zu beachten, dass der Rücklaufeinsatz **13** im Rücklauf und der Vorlaufeinsatz **14** im Vorlauf eingebaut sind. Vor der Einstellung des Heizkörperanteiles ist die Abdeckkappe **15** am Einrohrverteiler **12** zu entfernen und die darunter befindliche Beipassspindel nach rechts bis zum Anschlag einzudrehen.

Einstellwerte bei 2K Proportionalabweichung (Richtwerte):
HK-Anteil 30 % - 3,50 Umdrehungen = EINSTELLUNGSEMPFEHLUNG
HK-Anteil 35 % 3,00 Umdrehungen
HK-Anteil 40 % 2,50 Umdrehungen
HK-Anteil 45 % 2,00 Umdrehungen
HK-Anteil 50 % 1,75 Umdrehungen

WANDMONTAGE (Abb. 1 / Abb. 2): Aufstecken der beigepackten Blechmuttern **1** auf die Montaggestützen **2 (Abb. 2)** Anreißen, Bohren der Löcher Position **A** und **B** - Bohrer $\phi 10$ - und Setzen der Dübel entsprechend den Aufhängungsmaßen.

Empfehlung:
Messen Sie bitte vorher zur Heizkörperidentifikation die Abstandsmaße der Montaggestützen **2 (Abb. 1 u. Abb. 2)** nach.

Nach Bedarf (Wandbeschaffenheit) sind die beigepackten transparenten Kunststoffbeilagen **3** auf die Wandfüße **4** zu kleben **(Abb. 2)**. (Bitte auf saubere Klebestelle achten).

Befestigung der Wandfüße **4** und waagrechtes bzw. senkrecht ausgerichtet derselben, wobei die Senklochbohrungen **5** in den Wandfüßen Position **A** nach oben und in den Wandfüßen Position **B** nach unten stehen müssen. Dabei sollen die Wandmontageschrauben **6** in der Mitte der Langlöcher der Wandfüße montiert werden. (Es wird empfohlen, die Abstandsmaße der montierten Wandfüße vor der Heizkörperwandmontage zu kontrollieren). Verstellmöglichkeiten der Wandfüße in Baulängen- bzw. Bauhöhenrichtung sind durch das Langloch in der beweglichen Scheibe **8** in den Wandfüßen gegeben. Wandmontage des Heizkörpers, indem die Montaggestützen **2** in die Wandfüße Position **A** und **B** gesteckt und mittels Blechschraube **7** miteinander verbunden werden. Durch das Langloch im Montaggestützen kann der Wandabstand variiert werden.

Heizkörper hydraulisch anschließen - Bei Einrohrsystemen Einrohrverteiler **12** montieren und Vorlauf- und Rücklaufleitung mit Klemmverschraubungen **16** anschließen. Bei Zweirohrsystemen sollten Absperrverschraubungen **17** eingebaut werden.

THERMOSTATKOPFMONTAGE:
Die Thermostatköpfe RA 2000, RAW; Fa. Danfoss, UNI XD Fa. Oventrop, VK; Fa. Heimeier, D Fa. Herz, thera-DA; Fa. MNG sind direkt montierbar. Demontage der Baustellenkappe **10**, Montage des Thermostatkopfes **18**.

ÄNDERUNGEN DER EINSTELLWERTE IM ZWEIROHR- UND EINROHRBETRIEB:
Bei Bedarf können die entsprechenden Einstellwerte auch unter Anlagendruck verstellt werden.

Your design radiator PARIS-V must be installed and commissioned by an authorised company. The applicable standards and national electrotechnical safety regulations such as the ÖVE and VDE regulations must be observed for installation.

Pipework must be prepared taking into account the geometrical dimensions of the design radiator and the connecting elements (valves, screwing) - see **(Abb. 1)**. We recommend a minimum distance of 100 mm to the side of the radiator. Attention must be paid to the following:

If an electrical heater cartridge is used, it can be sealed in the 1/2" sleeve **III**. It is important that the instructions contained in the PTC-electrical heating assembly instructions are complied with.

Before mounting the radiator on the wall, (see Abb. 1): Please note that the flow pipe fitting is to the left of the centre of the valve pipe. Evenly seal the corresponding connection pieces **9** for the selected screws (e.g. clamping screws, cock block, single pipe distributor).

PRE-SETTING FOR DOUBLE PIPE OPERATIONS (Abb. 1): Dismantle the construction cap **10**. **(Detail C):** Turn the valve setting ring **11** in an anti-clockwise direction to the desired pre-setting - the desired set value (1, 2, ..7, N) must be positioned over the marking.

Kv- Guide values for settings 2K proportional offset:
Kv = 0.13 to 500 W Pre-setting 1
Kv = 0.21 to 800 W Pre-setting 2

SINGLE PIPE OPERATION (Abb. 1): It is not necessary to pre-set the valve as the valve **11** has been pre-set at position N.

Attention: In order to prevent the radiator reaching undesirable heat levels in single pipe operation with closed valves, care must be taken when mounting the single pipe distributor **12** that the return pipe insert **13** is installed in the return pipe and inflow insert **14** is installed in the inflow pipe. Before setting the radiator part the cap cover **15** must be removed from the single pipe distributor **12** and the by-pass splint underneath it must be turned to the right until impact.

Set Values for 2K Proportional Offset (Guide Values):
R-share 30% - 3.5 revolutions = RECOMMENDED SET VALUE.
R share 35% 3.00 revolutions
R share 40% 2.50 revolutions
R share 45% 2.00 revolutions
R share 50% 1.75 revolutions

WALL INSTALLATION (Abb. 1 / Abb. 2): Put the sheet metal screws **1** on the mounting connections **2 (Abb. 2)**. Mark and drill the holes position **A** and **B** - $\phi 10$ drill and position the dowels according to the suspension dimensions.

Recommendation:
Verify the distance between the mounting connections **2 (Abb. 1 and 2)** in order to identify the radiator.

If necessary, (wall condition) stick the transparent plastic shims **3** provided onto the wall feet **4**. **(Abb. 2)**. Make sure that the adhesion surface is clean.

Mount the wall feet **4** in either a horizontal or vertical position. The countersunk holes **5** in wall position **A** must point upwards and those in wall position **B** must point downwards. The wall mount screws **6** must be mounted in the middle of the oblong holes of the wall feet. (We recommend checking the distance between the mounted wall feet before mounting the radiator on the wall).

The length and height of the wall feet can be adjusted by means of the oblong hole in the movable washer **8** in the wall feet. Mount the radiator on the wall by putting the mounting connections **2** in the wall feet in positions **A** and **B** and screwing them together with the sheet metal screw **7**. Wall space can be varied by the oblong hole in the mounting connections.

Connect the radiator hydraulically. For single pipe systems mount the single pipe distributor **12** and connect the flow pipe and return pipes with clamping screws **16**. Cut-off joints **17** should be fitted to double pipe systems.

THERMOSTAT HEAD ASSEMBLY:
The thermostat heads RA 2000, RAW by Danfoss, UNI XD by Oventrop, VK Heimeier by D Herz, thera-DA by MNG can be mounted directly. Dismantle the construction cap **10**, Mount the thermostat head **18**.

CHANGING THE SET VALUES IN DOUBLE AND SINGLE PIPE OPERATION:
If necessary, the appropriate set values can also be set while the system is under pressure.

Le montage et la mise en marche de votre radiateur design PARIS-V doivent être effectués par une entreprise spécialisée agréée. Il faut veiller lors de l'installation aux normes en vigueur et aux consignes de sécurité nationales en matière d'électrotechnique telles que les dispositions ÔVE et VDE.

Le montage des tuyaux doit être préparé conformément aux dimensions géométriques du radiateur design et des éléments de raccord (soupapes, vissages) (cf. **Abb. 1**). Nous recommandons de prévoir un espacement latéral minimum de 100 mm d'avec le radiateur et de vous conformer aux points suivants:

En cas d'utilisation d'une cartouche chauffante, cette dernière peut être raccordée à l'un des deux manchons 1/2" III, en respectant les instructions de PTC-Chauffage électrique montage correspondantes.

Avant la fixation au mur du radiateur, conformez-vous aux points suivants (cf. Abb. 1): Le raccordement d'aller se trouve à gauche du milieu du tuyau de garniture de la soupape. Etancher les raccords coniques 9 correspondants de manière homogène en fonction du vissage choisi (par ex. vissage de serrage, bloc de robinet, distributeur monotubulaire).

PRÉ-RÉGLAGE POUR FONCTIONNEMENT À DEUX TUYAUX (Abb. 1): Démontez le capuchon de construction 10. (**Detail C**): Tourner l'anneau de réglage 11 de la soupape dans le sens inverse des aiguilles d'une montre jusqu'à l'obtention de la position souhaitée. La valeur de réglage souhaitée (1, 2, ..7, N) doit être placée au dessus de la marque. Valeurs indicatives de réglage Kv pour déviation proportionnelle de 2K.

Kv = 0,13 à 500 W: pré-réglage 1
Kv = 0,21 à 800 W: pré-réglage 2

MODE DE FONCTIONNEMENT MONOTUBULAIRE (Abb. 1):

Il n'est pas nécessaire d'effectuer un pré-réglage de la soupape, du fait que la soupape 11 a été positionnée sur le pré-réglage N à l'usine.

Attention: Pour minimiser un réchauffement indésirable du radiateur en mode de fonctionnement monotubulaire en position fermée de la soupape, veiller à ce que la garniture de reflux 13 soit fixée au conduit de retour et la garniture aller 14 dans le conduit d'alimentation lors du montage du distributeur monotubulaire 12.

Avant de régler la partie radiateur, le capuchon 15 doit être retiré du distributeur monotubulaire 12 et la broche de dérivation située en dessous tournée vers la droite jusqu'à la butée.

Valeurs de réglage pour déviation proportionnelle de 2K (valeurs indicatives):
Part radiateur 30% - 3,50 tours = RÉGLAGE RECOMMANDÉ

Part radiateur 35%	3,00 tours
Part radiateur 40%	2,50 tours
Part radiateur 45%	2,00 tours
Part radiateur 50%	1,75 tours

FIXATION AU MUR (Abb. 1 et 2):

Fixer des écrous en tôle 1 inclus à la livraison aux tubulures d'assemblage 2 (**Abb. 2**). Traçage, perçage des trous: Position **A** et **B**. Perceuse $\phi 10$ et mise en place des chevilles en fonction des mesures de suspension.

Recommandations:

Veillez mesurer auparavant l'espacement des tubulures d'assemblage 2 pour déterminer le modèle de radiateur (Abb. 1 et 2).

Au besoin (en fonction de l'état du mur), coller les rondelles de calage transparentes en plastique 3 aux supports muraux 4 (**Abb. 2**) en veillant à ce que la surface de collage soit propre.

Fixer les supports muraux 4 et les ajuster horizontalement ou verticalement en veillant à ce que les alésages 5 des supports muraux soient situés en haut en position **A** et en bas en position **B**. Les vis de fixation au mur 6 doivent être insérées au centre des ouvertures longitudinales des supports muraux. (Il est recommandé de vérifier l'espacement des supports muraux fixés avant le montage du radiateur).

Le trou longitudinal de la plaque amovible 8 du support mural permet le réglage vertical et horizontal des supports muraux, dans le cas où les raccords hydrauliques ne correspondraient pas exactement.

Fixer le radiateur au mur en introduisant les tubulures d'assemblage 2 dans les supports muraux 2 et les assembler à l'aide des vis en tôle 7. Le trou longitudinal de la tubulure de fixation permet de modifier la distance d'avec le mur.

Effectuer le raccord hydraulique du radiateur. Pour les systèmes monotubulaires, monter le distributeur monotubulaire 12 et raccorder les canalisations d'aller et de reflux à l'aide des vissages de serrage 16. Pour les systèmes à deux tubes, il est nécessaire d'intégrer des vissages de fermeture 17.

MONTAGE DE LA TÊTE DE THERMOSTAT:

Les têtes de thermostat RA 2000, RAW Danfoss, UNI XD Oventrop, VK Heimeier, D Herz, thera-DA MNG peuvent être montées directement. Démontez capuchon de construction 10, Montage de la tête de thermostat 18.

MODIFICATION DES VALEURS DE RÉGLAGE EN MODE DE FONCTIONNEMENT MONOTUBULAIRE ET À DEUX TUBES:

Au besoin, il est possible de modifier les valeurs de réglage sous pression.

Instalacja i uruchomienie grzejnika dekoracyjnego PARYŻ-V powinno zostać wykonane przez uprawnioną do tego firmę. Należy również uwzględnić obowiązujące obecnie normy i przepisy.

Podłączenie instalacji należy przygotować uwzględniając wymiary grzejnika oraz jego podłączenia. Zalecane jest utrzymanie minimalnej 100 mm odległości boku grzejnika do najbliższej ściany.

WSKAZÓWKA W przypadku instalowania grzałki elektrycznej zaleca się w tym celu użycie mufy III 1/2". Należy przy tym przestrzegać wskazówek, zalecanych przez danego producenta grzałek, dotyczących samego montażu grzałki elektrycznej. Mufa I należy zaślepić korkiem zaślepiającym, które jest dołączony do wyposażenia dodatkowego. Mufa III powinna być również zaślepiona, kiedy nie zostanie użyta do podłączenia grzałki elektrycznej.

WSKAZÓWKA ODNOŚNIE MONTAŻU GRZEJNIKA (Abb. 1)

Przyłącze zasilania znajduje się z lewej strony grzejnika (od strony zaworu), patrząc na przód grzejnika. Zdemontować zaślepki zamykające podłączenia. Prawidłowo zamontować złączki redukcyjne 9 dla wybranego połączenia.

EKSPLLOATACJA W INSTALACJI DWURUROWEJ (Abb. 1)

Wybraną wartość nastawy powinno ustawiać się bez użycia specjalnych narzędzi. Odkręcić kaptur ochronny zaworu grzejnika 10 (**Detail C**). Przekręcić pierścien nastawczy zaworu 11 w kierunku przeciwnym do ruchu wskazówek zegara - wybrana wartość (1,2,...7,N) musi być ustawiona ponad znacznikiem nastawy. Wybór nastawy wstępnej odbywa się w zakresie od 1 do 7, przy skoku co 0,5 działki. Grzejniki opuszczają fabrykę z nastawieniem na najwyższą wartość kv odpowiadającą położeniu "N". **UWAGA:** Wybór nastaw pomiędzy działkami, w obszarach zakreślonych, nie jest dozwolony!

Ustawienie wartości kv przy odchyleniu proporcjonalnym 2K:

$K_v = 0,13$ dla grzejników do 500 W ustawienie wstępne 1
 $K_v = 0,21$ dla grzejników od 500 W ustawienie wstępne 2

EKSPLLOATACJA W INSTALACJI JEDNORUROWEJ (Abb. 1)

Ustawienie zaworu nie jest konieczne, ponieważ zawór 11 został fabrycznie ustawiony w pozycji „N”. **UWAGA:** Montując rozdzielacz systemu jednorurowego 12, należy zwrócić uwagę na właściwe umieszczenie wkładek (wkładka zasilania 14 na wejściu i wkładka powrotu 13 na wyjściu z grzejnika). Przed ustawieniem udziału grzejnika należy zdjąć ostonę 15 i przekręcić pokrętko w prawo do oporu.

Wartość nastawy na rozdzielaczu przy odchyleniu proporcjonalnym 2K: przepływ przez grzejnik 30 % - 3,50 obrotu = ustawienie zalecane
przepływ przez grzejnik 35 %.....3,00 obroty
przepływ przez grzejnik 40 %.....2,50 obroty
przepływ przez grzejnik 45 %.....2,00 obroty
przepływ przez grzejnik 50 %.....1,75 obroty

MONTAŻ NA ŚCIANIE (Abb. 1 i 2):

Nasadki metalowe 1 osadzić we wsporniki montażowe 2 (**Abb. 2**) - oznaczyć żądaną pozycję **A** i **B**. Za pomocą wiertła $\phi 10$ wywiercić otwory i zamontować w nich kołki rozporowe (**Abb. 1**).

Wskazówka:

W celu bezproblemowej instalacji należy bardzo dokładnie zmierzyć odstęp między wspornikami 2 (Abb. 1 i Abb. 2)

W razie potrzeby, zależnie od stanu ściany, można wykorzystać załączone do zestawu elementy wspomagające montaż z tworzywa sztucznego 3 i nakleić na wsporniki 4 (**Abb. 2**). Przy tym należy zwrócić uwagę na czystość klejonych powierzchni.

Zamocować wsporniki ścienny 4 w pozycji **A** i **B**, przy czym otwory 5 we wspornikach ściennych, zaleca się w pozycji **A** skierować w górę, natomiast w pozycji **B** w dół. Śruby służące do montażu do ściany 6 muszą zostać zamocowane w samych wspornikach 4 (proponuje się skontrolowanie odstępów między wspornikami przed zamontowaniem grzejnika). Osadzić wsporniki montażowe 2 we wspornikach ściennych 4 w pozycji **A** i **B**, a następnie zamocować je przy pomocy śrub metalowych 7 (służą one do określenia odległości od ściany i wypoziomowania grzejnika). W przypadku, gdy przyłącza zasilania i powrotu nie pasują idealnie do siebie, dobór odpowiedniej odległości regulowany jest przy pomocy podłużnego otworu w ruchomej blaszce 8 umieszczonej we wsporniku ściennym 4.

Grzejnik podłączyć do instalacji. W przypadku instalacji jednorurowej użyć kurka kulowego 12 oraz połączyć przewody za pomocą złączki zaciskowej 16. Natomiast do instalacji dwururowej można użyć podłączenie 17 pokazane na **Abb. 1**, lub inne dostosowane do grzejnika zamontowanego w instalacji dwururowej.

MONTAŻ GŁOWICY TERMOSTATYCZNEJ:

Bezpośrednio na zawór (bez adaptera) można zamontować następujące głowice termostatyczne (nie objęte programem dostawy): Danfoss (RTD-R Inova™ 3140, RTS-R Everis 4240); Heimeier VK; Herz D; Honeywell thera-DA; Oventrop Uni XD. Odkręcić kaptur ochronny zaworu grzejnika 10. Zamontować głowicę termostatyczną 18.

ZMIANY NASTAW WARTOŚCI PRZY EKSPLLOATACJI W SYSTEMIE DWU- I JEDNORUROWYM:

korekty nastaw zaworów można wprowadzać także pod ciśnieniem roboczym.

Montajul și punerea în funcțiune a radiatorului design PARIS-V trebuie făcute de către o societate autorizată. De asemenea, trebuie respectate standardele și normele naționale din domeniul electrotehnic, cum ar fi ÖVE și VDE.

Pregătiți sistemul de distribuție a țevilor ținând cont de dimensiunile și geometria radiatorului design, cât și de elementele de conectare (robineți, racorduri) **(Abb. 1)**. Este recomandabil să se păstreze o distanță de minimum 100 mm față de radiatorul următor, și a se citi instrucțiunile următoare.

Dacă se folosește un modul de încălzire electric, trebuie cuplat în racordul **III**. Urmați instrucțiunile de montaj ale modului electric de încălzire.

Înainte de a monta radiatorul pe perete (Abb. 1):

Racordul de alimentare se află în stânga axei racordului supapei. Îndepărtați dopul de pe filetul de 1/2". Strângeți bine racordurile conice **9** corespunzătoare, în funcție de înșurubarea dorită (strângere prin înșurubare, placa de robineți, distribuitorul monotubular).

REGLAJE PREMERGĂTOARE FUNCȚIONĂRII BITUBULARE (Abb. 1):

Demontați capacul **10. (Detail C)** Învârțiți inelul de reglaj al supapei în sens invers acelor de ceasornic până la poziția dorită. Valoarea dorită (1, 2...7, N) trebuie poziționată în dreptul marcajului.

Valori orientative Kv pentru deviația proporțională 2K:

Kv = 0,13 la 500 W ante - reglaj 1
Kv = 0,21 la 800 W ante - reglaj 2

FUNCȚIONAREA MONOTUBULARĂ (Abb. 1):

Ante-reglajul supapei nu este necesar, deoarece supapa **11** a fost reglată din fabricație.

Atenție: Pentru a preveni încălzirea excesivă a radiatorului în timpul funcționării monotubulare, cu supapa închisă, atenție la montajul distribuitorului monotubular **12**: inserția corespunzătoare returului **13** este fixată pe returul instalației, iar inserția corespunzătoare turului **14** este fixată pe turul instalației. Înainte de a fixa radiatorul, trebuie înlăturat dopul **15** de pe distribuitorul monotubular **12** iar robinetul by-pass de dedesubt trebuie învârtit maxim spre dreapta.

Valori orientative Kv pentru deviația proporțională 2K:

Cotă – radiator 30% - 3,5 rotații = VALOAREA RECOMANDATĂ

Cotă -radiator 35%3,00 rotații
Cotă -radiator 40%2,50 rotații
Cotă -radiator 45%2,00 rotații
Cotă -radiator 50%1,75 rotații

FIXAREA PE PERETE (Abb. 1 / Abb. 2):

Fixați piulițele **1** în ștuțurile de montaj **2 (Abb. 2)**. Marcați și faceți găurile pentru poziția **A** – gaura ø10 – și poziționați diblurile în funcție de mărimea masei suspendate. **(Abb. 1)**

Recomandare:

Verificați în primul rând distanța între ștuțuri **2 (Abb. 1 și 2)**, pentru a putea determina modelul radiatorului.

Dacă e nevoie, în funcție de starea peretelui, adăugați elementul de fixare **3**, din plastic transparent, pe perete **4 (Abb. 2)**. Asigurați-vă că suprafața de adeziune este curată.

Fixați și aliniați orizontal suportul de montaj **4** pe perete; gaura de scurgere **5** de la baza peretelui trebuie îndreptată în sus în poziția **A** și în jos în poziția **B**. Șuruburile de fixare **6** trebuie plasate în centrul găurilor longitudinale ale suportului mural. (Vă recomandăm să verificați spațiul dintre suporturile murale, înainte de a monta radiatorul pe perete).

Dacă componentele hidraulice nu se potrivesc perfect, înălțimea și lungimea pot fi reglate cu ajutorul găurii alungite de pe plăcuța situată pe suport **8**.

Montajul radiatorului pe perete: introduceți partea superioară a suportului de montaj **2** în suportul de instalație în pozițiile **A** și **B** și racordați-o cu ajutorul unui șurub din oțel **7**. Distanța până la perete se poate regla în funcție de găurile din suportul de montaj.

Racordați partea hidraulică a radiatorului. Pentru sistemele monotubulare, montați distribuitorul monotubular **12** și cuplați turul și returul cu ajutorul șuruburilor **16**. Pentru sistemele bitubulare se vor folosi șuruburi de închidere **17**.

MONTAJUL CAPULUI TERMOSTATIC:

Tipurile de cap termostatic RA 2000, RAW Danfoss, UNI LTD Oventrop, VK Heimeier - D Herz, thera- DA MNG pot fi montate direct. Demontați capacul **10**. Montați capul termostatic **18**.

MODIFICAREA VALORILOR DE REGLAJ PENTRU FUNCȚIONAREA MONOTUBULARĂ ȘI BITUBULARĂ:

Dacă e necesar, este posibil să se modifice valorile de reglaj în timp ce sistemul este sub presiune.

HEIZKÖRPERBESCHREIBUNG

D

Die Heizkörper der Familie PARIS-V sind elegante Designheizkörper, geeignet für Warmwasserzentralheizungen mit max. Betriebstemperatur von 110 °C und max. Betriebsüberdruck von 10 bar.

Der gleichbleibende hohe Qualitätsstandard unterliegt einer laufenden Eigen- und Fremdüberwachung.

Nacharbeiten am Heizkörper (z.B. Schweißarbeiten) durch den Kunden sind nicht erlaubt.

Die Produktfamilie PARIS-V kann auch mit einer Elektrozusatzheizung ausgestattet werden, wobei die nachfolgenden Empfehlungen einzuhalten sind:

Heizkörperdimension, Baulänge x Bauhöhe [mm]	PTC-Elektroheizelement [W] bei 60 °C	
	RAL/Sanitärfarben	verchromt, vergoldet
572 x 1250	300	-
572 x 1500	300	300
636 x 1600	300	300
636 x 1800	300	300

Aufgrund der besonderen hydraulischen Maßnahmen, die für einen optimalen Zentralheizungsbetrieb des Heizkörpers erforderlich sind, wird für den Betrieb des Heizkörpers mit Elektropatrone das erste, vorlaufnahe Steigrohr **nicht** beheizt, d. h. fünf Steigrohre mit den entsprechenden Rohrbögen sind dann beheizt. Die hydraulische Leistungsregelung - Raumtemperaturregelung - erfolgt bei der Heizkörperfamilie PARIS-V durch das, im Heizkörper integrierte Thermostatventil, wobei durch eine speziell entwickelte Heizwasserführung die hydraulische Funktion dieses Designheizkörpers hergestellt wird.

Das Wandmontagekonzept ist ein auf fertige Wände konzipiertes System.

BEDIENUNG UND PFLEGE

D

Die Designheizkörper PARIS-V sind hochwertige Produkte, die nicht nur der Raumheizung dienen, sondern auch zur Trocknung von Handtüchern geeignet sind. Daher ist zu beachten, dass sie heiße Oberflächen besitzen. Es dürfen nur Textilien, die mit Wasser gewaschen wurden, getrocknet werden.

Selbstverständlich ist es unzulässig, diesen Heizkörper als Kletter- oder Sportgerät zu benutzen.

Zur Reinigung der Heizkörperoberflächen sind schonende, nicht scheuernde Reinigungsmittel zu verwenden. (Vergoldete Oberflächen dürfen nur mit warmem Wasser und weichen Lappen gereinigt werden.)

Für den Fall des Elektroheizungsbetriebes muss die Heizwasserausdehnung immer bis zum Expansionsgefäß gewährleistet sein, z. B. durch Öffnen des Rücklaufventiles. Um Wärmeverschleppungen in das Heizungsnetz zu vermeiden, wird in diesem Fall empfohlen, das Thermostatventil zu schließen. Selbstverständlich darf die Elektroheizung nur in Betrieb genommen werden, wenn der Heizkörper komplett mit Heizungswasser gefüllt ist.

Wird der Heizkörper elektrisch betrieben, darf er aus sicherheitstechnischen Gründen nicht komplett abgedeckt werden.

GARANTIEBEDINGUNGEN

D

Vogel & Noot gewährt, vom Tage der Lieferung an, für die Designheizkörper PARIS-V eine Garantie von 10 Jahren auf wasserseitige Dichtheit und Funktion bzw. 5 Jahre auf die beschichtete Oberfläche.

Transportschäden sind spätestens am nächsten, dem Liefertag folgenden Werktag dem Lieferanten zu melden.

Im Garantiefall ist die Rechnung vorzulegen.

Die Garantie bezieht sich auf alle Teile, die nachweisbar mit einem Materialfehler behaftet sind oder die infolge fehlerhafter Ausführung schadhaft werden.

Normale Abnützungen, Schäden durch höhere Gewalt, vorsätzliche oder fahrlässige Beschädigungen, die durch das Nichtbeachten der Montage-, Gebrauchs- und Pflegeanweisungen entstehen, sind von der Garantieleistung ausgenommen.

Wir übernehmen keine Garantie für Schäden, die aufgrund ungeeigneter oder unsachgemäßer Verwendung, fehlerhafter Montage und / oder Inbetriebsetzung durch Dritte, fehlerhafter oder nachlässiger Behandlung, ungeeigneter Betriebsmittel, Fremdkörpereinschwemmungen, mangelhafter Bauarbeiten, chemischer, elektrochemischer oder elektrischer Einflüsse entstehen, sofern sie nicht auf unser Verschulden zurückzuführen sind.

Im Falle einer von Vogel & Noot anerkannten mangelhaften Ausführung oder eines anerkannten Materialfehlers, behält sich Vogel & Noot das Recht vor, mangelhafte Teile instand zu setzen oder durch mangelfreie Teile zu ersetzen. Ausgetauschte Teile gehen in das Eigentum von Vogel & Noot über.

Die Garantielaufzeit wird infolge ihrer langen Dauer bei Inanspruchnahme (Instandsetzung oder Ersatzlieferung) durch den Endkunden über diesen Zeitraum hinaus nicht verlängert.

Vogel & Noot behält sich das Recht vor, ohne vorhergehende Ankündigung die technischen Merkmale seiner Produkte zu ändern.

DESCRIPTION OF RADIATOR

GB

PARIS-V radiators are elegant design radiators suitable for warm water central heating systems with a maximum operating temperature of 110 °C and a maximum operating pressure of 10 bar.

The consistently high quality standards are subject to continual internal and external controls.

Customers may not carry out work (e.g. welding) on the radiators.

PARIS-V products can also be fitted with an additional electrical heating element if the following recommendations are complied with:

Radiator Sizes, total length x total height [mm]	PTC-Electrical heating [W] at 60 °C	
	RAL/sanitary colours	chrome/gold-plated
572 x 1250	300	-
572 x 1500	300	300
636 x 1600	300	300
636 x 1800	300	300

Owing to the special hydraulic measures required for optimal heating performance of the radiator, the first tube near the flow pipe is **not** heated if the radiator is operated with an electrical cartridge, i. e. five tubes are then heated with the appropriate pipes.

The hydraulic regulator - room temperature control for PARIS-V radiators is carried out by a thermostat valve integrated in the radiator, a specially designed hot water system provides the design radiator's hydraulic function.

The wall installation concept is a system designed for finished walls.

OPERATION AND CARE

GB

PARIS-V design radiators are high quality products which are suitable for drying towels as well as heating rooms. For this reason it is important to remember that they have hot surfaces. Only textiles that have been washed in water may be dried.

Of course it is not permitted to use the radiators as climbing frames or sports equipment.

The radiator surfaces must be cleaned with gentle non-scouring cleansing agents. (Gold-plated surfaces may only be cleaned with warm water and soft cloths.)

For electrical heating operations the heating water must always be able to expand to the expansion tank, e.g. by opening the non-return valve. To prevent heat being transferred to the heating network in this case, we recommend closing the thermostat valve. Of course, the electrical heating may only be switched on after the radiator has been completely filled with water.

For safety reasons, the radiator must not be covered completely if it is operated electrically.

WARRANTY CONDITIONS

GB

PARIS-V design radiators are covered by Vogel & Noot 10 year warranty for water side sealing and function and a 5 year warranty for coated surfaces from the date of delivery.

Damage caused during transport must be reported to the supplier no later than the next working day after delivery.

The invoice must be submitted when making a warranty claim.

The warranty is valid for all parts with proven material defects or which become defective as a result of faulty workmanship.

Normal wear, damage caused by force majeure, damage caused deliberately or through negligence, non-compliance with the installation, operating and care instructions are not included in the warranty.

We accept no guarantee claims for damage resulting from improper or inappropriate use, faulty installation and/or commissioning by third parties, incorrect or negligent treatment, unsuitable operating agents, foreign bodies in the water, faulty workmanship, chemical, electrochemical or electrical influences that were not caused by us.

In the event that Vogel & Noot accepts that finishing was faulty or that material was defective, Vogel & Noot reserves the right to repair defective parts or to replace them with parts in good condition. Parts which have been replaced become the property of Vogel & Noot.

As a result of its length in the event of warranty claims (repair or supply of spare parts) by the final customer, the warranty will not be extended beyond this term.

Vogel & Noot reserves the right to alter the technical specifications of its products without prior notice.

DESCRIPTION DU RADIATOR

F

Les radiateurs de la série PARIS-V sont d'élégants radiateurs design, convenant aux systèmes de chauffage central à eau chaude. La température de service maximum est de 110 °C et la surpression de service maximum de 10 bar.

Le haut niveau de qualité constant est soumis à des contrôles internes et externes de façon continue.

Les clients ne sont pas autorisés à effectuer des travaux ultérieurs sur les radiateurs (soudures, par exemple).

Les produits de la gamme PARIS-V peuvent également être équipés d'un dispositif de chauffage électrique complémentaire, à condition de respecter les recommandations suivantes:

Dimensions du radiator [mm]	PTC-Chauffage électrique [W] à 60 °C	
	RAL/coloris sanitaires	chromé/doré
572 x 1250	300	-
572 x 1500	300	300
636 x 1600	300	300
636 x 1800	300	300

En raison des mesures hydrauliques spéciales nécessaires en vue d'un fonctionnement optimal du radiateur de chauffage central, le premier tuyau ascendant proche du conduit d'alimentation **n'est pas** chauffé lorsque le radiateur fonctionne au moyen d'une cartouche chauffante, c'est à dire que cinq tuyaux ascendants ainsi que les coudes de tuyaux correspondants sont chauffés dans ce cas. Pour la gamme de radiateurs PARIS-V, le réglage de la puissance/de la température de la pièce s'effectue au moyen d'une soupape de thermostat intégrée au radiateur, la fonction hydraulique de ce radiateur design étant assurée au moyen d'un système d'amenée de l'eau de chauffage spécialement élaboré.

Le système de fixation au mur est conçu pour des murs déjà finis.

UTILISATION ET ENTRETIEN

F

Les radiateurs design PARIS-V sont des produits de haute qualité qui ne servent pas seulement à chauffer les pièces mais peuvent également être utilisés pour faire sécher des serviettes de toilette. Dans ce cas, il faut veiller à ce que leur surface soit chaude. Il ne faut utiliser que des textiles lavés avec de l'eau et secs.

Bien entendu, on ne doit pas grimper sur les radiateurs ni s'en servir comme d'appareils de sport.

Pour nettoyer la surface des radiateurs, veillez à employer des produits non agressifs et non récurants. (Les surfaces dorées ne doivent être nettoyées qu'avec un chiffon doux et à l'eau chaude.)

En cas de fonctionnement en mode électrique des radiateurs, il faut veiller à ce que la dilatation de l'eau chaude soit assurée jusqu'au récipient d'expansion, par exemple en ouvrant la soupape de reflux. Pour éviter que la chaleur ne soit entraînée dans le réseau de chauffage, il est recommandé de fermer la soupape du thermostat dans ce cas. Naturellement, le mode de fonctionnement électrique ne doit être mis en marche qu'une fois le radiateur entièrement rempli d'eau.

Pour des raisons de sécurité, le radiateur ne doit pas être recouvert intégralement lorsqu'il marche en mode électrique.

CONDITIONS DE GARANTIE

F

Vogel & Noot accorde une garantie de 10 ans en matière d'étanchéité et de fonctionnement pour les radiateurs design de la gamme PARIS-V à partir du jour de la livraison ainsi qu'une garantie de 5 ans pour les surfaces peintes.

Les dommages survenus pendant le transport doivent être signalés au fournisseur au plus tard un jour ouvrable après la livraison.

En cas d'un recours à la garantie, la facture doit être présentée.

La garantie s'étend aux pièces comportant un défaut de matériel avéré ou devenues défectueuses en raison d'une erreur de construction.

L'usure normale, les dommages survenus dans le cadre de catastrophes naturelles, les détériorations intentionnelles ou résultant de négligences, du non respect des instructions d'assemblage, d'utilisation ou d'entretien sont exclus de la garantie.

Aucune garantie n'est accordée pour des dommages survenus en raison d'une utilisation non conforme ou impropre, d'un montage et/ou d'une mise en service non appropriée par des tiers, d'une manipulation impropre ou négligente, d'un outillage non approprié, de l'inclusion de corps étrangers, de travaux de construction défectueux, d'influences chimiques, électrochimiques ou électriques, du moment où nous n'en sommes pas responsables.

Dans le cas d'une erreur de construction ou d'un défaut de matériel avérés, Vogel & Noot se réserve le droit de réparer les parties défectueuses ou de les remplacer. Les pièces échangées deviennent alors propriété de Vogel & Noot.

Dans le cas où le client final a recours à la garantie (remise en état ou échange d'une pièce), la durée de garantie n'est pas prolongée au delà de cette période en raison de sa longue durée.

Vogel & Noot se réserve le droit de modifier les spécifications techniques de ses produits sans avis préalable.

OPIS GRZEJNIKA

PL

Grzejniki PARYŻ-V są eleganckimi, grzejnikami wzorniczymi. Przystosowane są do podłączenia w systemach centralnego ogrzewania przy maksymalnej temperaturze pracy 110°C oraz maksymalnym ciśnieniu roboczym 1,0MPa (10 bar).

Niezmiennie, wysokie standardy jakości podlegają ciągłej kontroli służb wewnętrznych, jak i zewnętrznych.

Nie zezwala się na prace naprawcze przy grzejnikach (np. spawanie) wykonywane na własną rękę, a także inne działania mogące powodować deformację grzejnika, lub zniszczenie powłoki lakierniczej.

Rodzina produktów PARYŻ-V może zostać wyposażona w grzałkę elektryczną, przy czym należy zwrócić uwagę na następujące dane:

wymiary grzejnika szerokość/wysokość [mm]	PTC-grzałka elektryczna [W] przy 60 °C	
	RAL/kolory sanitarne	chromowany/pozłocany
572 x 1250	300	-
572 x 1500	300	300
636 x 1600	300	300
636 x 1800	300	300

Regulacja temperatury w pomieszczeniu odbywa się przy użyciu głowicy termostatycznej zamontowanej na zaworze grzejnikowym.

Idea montażu na ścianie pomyślana jest jako system przeznaczony dla gotowych ścian.

OBSŁUGA I UTRZYMANIE CZYSTOŚCI

PL

Grzejniki dekoracyjne PARYŻ-V są produktami wysokiej jakości, służącymi nie tylko do ogrzewania pomieszczeń, ale i do np. suszenia ręczników. Z tego też względu nie należy zapominać, że posiadają one gorące powierzchnie.

Nie zezwala się natomiast na używanie grzejników do innych celów, jak np. drabinki sportowe.

Do czyszczenia powierzchni grzejników należy stosować środki o łagodnym działaniu, nie uszkadzających powierzchni. Do czyszczenia powierzchni grzejników należy stosować środki o łagodnym działaniu, nie uszkadzających powierzchni.

W razie użycia grzałki elektrycznej, przyrost objętości wody musi być skompensowany poprzez otwarcie zaworu powrotnego. Zaleca się także zamknięcie głowicy termostatycznej na zasilaniu. Ogrzewanie elektryczne może zostać uruchomione tylko wtedy, gdy grzejnik wypełniony został całkowicie wodą.

Jeżeli grzejnik działa jako elektryczny poprzez użycie grzałki elektrycznej, to ze względów technicznych oraz bezpieczeństwa nie może być całkowicie zakryty.

WARUNKI GWARANCJI

PL

Na grzejniki dekoracyjne PARYŻ-V udzielana jest 10-letnia gwarancja na szczelność grzejnika oraz 5-letnia na zastosowaną powłokę na powierzchni grzejnika.

Gwarancja jest liczona od dnia zakupu, potwierdzonego dowodem zakupu, np. fakturą.

Szkody powstałe w wyniku transportu powinny zostać zgłoszone do dostawcy grzejnika najpóźniej następnego dnia roboczego po dacie zakupu towaru.

Gwarancja obejmuje grzejnik, lub jego części, których wadliwe działanie spowodowane jest jednoznacznie wadą materiałową, lub których nieprawidłowe działanie wynika z wadliwego wyrobu.

Normalne ślady zużycia, szkody powstałe w wyniku działania siły wyższej, szkody spowodowane umyślnie, lub nieumyślnie poprzez nieprzestrzeganie zasad montażu, lub użycia nie podlegają warunkom gwarancji.

Gwarancja nie obejmuje szkód powstałych wskutek nieprawidłowego montażu, nieprawidłowej eksploatacji i/lub działalności osób trzecich, błędnych lub nieodpowiednich narzędzi, przedostania się ciał obcych do wnętrza, błędnych robót budowlanych, oddziaływań chemicznych, elektrochemicznych i elektrycznych, o ile nie są one spowodowane z winy producenta.

W przypadku wyrobu uznanego przez producenta za wybrakowany ze względu na budowę lub wady materiałowe, producent zastrzega sobie prawo do wymiany, lub naprawy wybrakowanych części, lub samego grzejnika. Rzeczy podlegające wymianie stają się własnością producenta

Okres gwarancji nie zostaje przedłużony o czas potrzebny do naprawy/wymiany produktu, lub przekazania części zamiennych.

Vogel & Noot zastrzega sobie prawo do zmiany parametrów technicznych swoich wyrobów.

DESCRIEREA RADIATORULUI

RO

Radiatoarele PARIS-V sunt radiatoare design elegante pentru băi, adecvate sistemelor de încălzire centrală, cu o temperatură maximă de funcționare de 110°C și o presiune maximă de 10 bar.

Standardul înalt de calitate este supus unor controale continue, interne și externe.

Beneficiarilor le sunt interzise intervențiile ulterioare asupra radiatoarelor. (ex: sudura).

Produselor PARIS-V li se poate atașa un element electric de încălzire adițional, cu condiția ca următoarele recomandări să fie respectate:

Dimensiuni radiator [mm]	PTC-Încălzire electrică [W] la 60 °C	
	RAL - culori sanitare	Cromat/Auriu
572 x 1250	300	-
572 x 1500	300	300
636 x 1600	300	300
636 x 1800	300	300

Datorită măsurilor hidraulice speciale, necesare pentru optima funcționare a radiatorului, prima țevă de lângă circuitul de tur **nu este** încălzită în cazul în care radiatorul funcționează cu cartușul caloric. Astfel, sunt încălzite 5 țevi ascendente. Reglajul hidraulic - controlul temperaturii pentru radiatoarele din gama PARIS-V este asigurat de un termostat integrat în radiator, funcțiunea hidraulică a radiatorului design fiind asigurată cu ajutorul unui sistem special elaborat de transport al apei calde.

Sistemul de instalare murală a fost conceput pentru pereți finisați.

UTILIZARE ȘI ÎNTREȚINERE

RO

Radiatoarele PARIS-V sunt produse de înaltă calitate care nu doar încălzesc încăperi, ci pot fi utilizate și pentru a usca prosoape. Trebuie reținut că suprafețele sunt fierbinți. Pot fi puse la uscat numai textile spălate în apă.

Bineînțeles, radiatoarele nu pot fi utilizate ca și echipamente de sport.

Suprafețele radiatoarelor trebuie curățate cu soluții anticorozive. Suprafețele aurii pot fi curățate cu apă caldă și cu materiale moi.

În cazul funcționării electrice a radiatoarelor, trebuie asigurată dilatarea apei în vasul de expansiune, prin deschiderea supapei de uni-sens. Pentru a evita transferul căldurii în sistem, este recomandabil să se închidă robinetul termostatic. Bineînțeles, radiatorul electric poate fi pus în funcțiune numai după ce a fost complet umplut cu apă.

Din motive de siguranță, radiatorul nu trebuie acoperit în întregime, în cazul în care funcționează electric.

CONDIȚII DE GARANȚIE

RO

Vogel & Noot acordă o garanție de 10 ani din punct de vedere al etanșeității și al funcționării radiatoarelor design PARIS-V, din ziua livrării, și o garanție de 5 ani pentru suprafețele vopsite sau metalizate.

Deteriorarea din timpul transportului trebuie anunțată furnizorului cel târziu următoarea zi lucrătoare după livrare.

În cazul recurgerii la garanție, trebuie prezentată factura.

Garanția acoperă piesele componente cu defecte materiale dovedite sau care sau defectat ca urmare unei erori de construcție.

Sunt excluse de la garanție uzura normală, defecțiunile provocate de catastrofe naturale, cele provocate cu bună știință, sau din neglijență, incompatibilitatea cu instalația, nerespectarea instrucțiunilor de montaj, funcționarea și întreținerea.

Nu se oferă garanție pentru defecțiuni rezultând din utilizarea improprie sau neadecvată, din montajul sau punerea în funcțiune improprie de către terți, din manipularea neglijentă, agenți de operare nepotrivii, corpi străini în apă, montaj defectuos, agenți chimici, electrochimici sau electrice, de care noi nu suntem responsabili.

În cazul în care se constată defecțiuni de construcție sau materiale defecte, Vogel & Noot își rezervă dreptul de a repara piesele în cauză, sau să le înlocuiască. Piesele schimbate devin proprietatea Vogel & Noot.

În cazul în care beneficiarul a apelat la garanție, (reparație sau înlocuire piesă de schimb), garanția nu va fi extinsă.

Vogel & Noot își rezervă dreptul de a modifica specificațiile tehnice ale produselor, fără înștiințare prealabilă.