

**MONTAGE- UND BEDIENUNGSANLEITUNG
ASSEMBLY AND OPERATING MANUAL
MONTAGE ET MODE D'EMPLOI**



PARIS-V



DPAV0MAP0A

INSTALLATION / MONTAGE PARIS-VENTIL **D**

Die Installation und Inbetriebnahme Ihres Designheizkörpers PARIS-V ist von einer zugelassenen Fachfirma durchzuführen. Bei der Installation sind die einschlägigen Normen bzw. die nationalen elektrotechnischen Sicherheitsvorschriften wie OVE- und VDE-Bestimmungen zu beachten.

Unter Berücksichtigung der geometrischen Maße des Designheizkörpers PARIS-V und der Anschlüsselemente (Ventile, Verschraubungen) - siehe **(Abbildung 1)** ist die Verrohrung vorzubereiten. Wir empfehlen, einen seitlichen Mindestabstand zum Heizkörper von 100 mm einzuhalten.

Wird eine Elektroheizpatrone verwendet, kann diese in die 1/2" Muffen **III** eingedichtet werden. Dabei sind die Hinweise der Elektropatronenmontageanleitung zu beachten.

Vor der Wandmontage des Heizkörpers ist zu beachten (s. Abbildung 1): Der Vorlaufanschluß befindet sich links von der Mitte des Ventilgarniturrohres.

Demontage der Verschlussstopfen aus den 1/2" Innengewinden.

Gleichmäßiges Eindichten der entsprechenden Übergangsstücke **9** für die gewählte Verschraubung (z.B. Klemmverschraubungen, VN-Hahnblock, VN-Einrohrverteiler).

ZWEIROHREBETRIEB VOREINSTELLUNG (Abb. 1):

Demontage der Baustellenkappe **10**

(Detail C): Einstellring des Ventiles **11** entgegen dem Uhrzeigersinn auf die gewünschte Voreinstellung drehen - der gewünschte Einstellwert (1, 2, ..7, N) muß über der Markierung positioniert sein.

Kv-Werteinstellungsrichtwerte bei 2K-Proportionalabweichung:

Kv = 0,13 bis 500 W Voreinstellung 1
Kv = 0,21 bis 800 W Voreinstellung 2

EINROHREBETRIEB (Abb. 1):

Eine Ventilvoreinstellung ist nicht notwendig, da das Ventil **11** werksseitig auf Voreinstellung N justiert wurde.

Achtung: Um eine unerwünschte Erwärmung des Heizkörpers im Einrohrbetrieb bei geschlossenem Ventil möglichst gering zu halten, ist bei der Montage des VN-Einrohrverteilers **12** zu beachten, daß der Rücklaufesatz **13** im Rücklauf und der Vorlaufesatz **14** im Vorlauf eingebaut sind.
Vor der Einstellung des Heizkörperanteiles **12** zu entfernen und die darunter befindliche Beipañspindel nach rechts bis zum Anschlag einzudrehen.

Einstellwerte bei 2K Proportionalabweichung (Richtwerte):

HK-Anteil 30 % - 3,50 Umdrehungen = EINSTELLUNGSEMPFEHLUNG

HK-Anteil 35 % 3,00 Umdrehungen
HK-Anteil 40 % 2,50 Umdrehungen
HK-Anteil 45 % 2,00 Umdrehungen
HK-Anteil 50 % 1,75 Umdrehungen

INSTALLATION / ASSEMBLY PARIS-VALVE **GB**

Your design radiator PARIS-V must be installed and commissioned by an authorised company. The applicable standards and national electro-technical safety regulations such as the OVE and VDE regulations must be observed for installation.

Pipework must be prepared taking into account the geometrical dimensions of the design radiator and the connecting elements (valves, screwing) - see **(Figure 1)**. We recommend a minimum distance of 100 mm to the side of the radiator. Attention must be paid to the following:

If an electrical heater cartridge is used, it can be sealed in the 1/2" sleeve **III**. It is important that the instructions contained in the electrical heating cartridge assembly instructions are complied with.

Before mounting the radiator on the wall, (see Figure 1): Please note that the flow pipe fitting is to the left of the centre of the valve pipe.

Remove the sealing plug from the 1/2" inside thread.

Evenly seal the corresponding connection pieces **9** for the selected screws (e.g. clamping screws, VN-cock block, VN-single pipe distributor).

PRE-SETTING FOR DOUBLE PIPE OPERATIONS:

Dismantle the construction cap **10**.

(Detail C): Turn the valve setting ring **11** in an anti-clockwise direction to the desired pre-setting - the desired set value (1, 2, ..7, N) must be positioned over the marking.

Kv- Guide values for settings 2K proportional offset:

Kv = 0.13 to 500 W Pre-setting 1
Kv = 0.21 to 800 W Pre-setting 2

SINGLE PIPE OPERATION (Figure 1):

It is not necessary to pre-set the valve as the valve **11** has been pre-set at position N.

Attention: In order to prevent the radiator reaching undesirable heat levels in single pipe operation with closed valves, care must be taken when mounting the VN single pipe distributor **12** that the return pipe insert **13** is installed in the return pipe and inflow insert **14** is installed in the inflow pipe.
Before setting the radiator part the cap cover **15** must be removed from the single pipe distributor **12** and the by-pass splint underneath it must be turned to the right until impact.

Set Values for 2K Proportional Offset (Guide Values):

R-share 30% - 3.5 revolutions = RECOMMENDED SET VALUE.

R share 35% 3.00 revolutions
R share 40% 2.50 revolutions
R share 45% 2.00 revolutions
R share 50% 1.75 revolutions

INSTALLATION / MONTAGE PARIS-VENTIL **F**

Le montage et la mise en marche de votre radiateur design PARIS-V doivent être effectués par une entreprise spécialisée agréée. Il faut veiller lors de l'installation aux normes en vigueur et aux consignes de sécurité nationales en matière d'électrotechnique telles que les dispositions OVE et VDE.

Le montage des tuyaux doit être préparé conformément aux dimensions géométriques du radiateur design et des éléments de raccord (soupapes, vissages) **(cf. schéma 1)**. Nous recommandons de prévoir un espacement latéral minimum de 100 mm d'avec le radiateur et de vous conformer aux points suivants:

En cas d'utilisation d'une cartouche chauffante, cette dernière peut être raccordée à l'un des deux manchons 1/2" **II**, en respectant les instructions de montage correspondantes.

Avant la fixation au mur du radiateur, conformez-vous aux points suivants (cf. schéma 1): Le raccordement d'aller se trouve à gauche du milieu du tuyau de garniture de la soupape.

Démontez le bouchon de fermeture des taraudages 1/2".

Etancher les raccords coniques **9** correspondants de manière homogène en fonction du vissage choisi (par ex. vissage de serrage, bloc de robinet VN, distributeur monotubulaire VN).

PRÉ-RÉGLAGE POUR FONCTIONNEMENT À DEUX TUYAUX (schéma 1):

Démontez le capuchon de construction **10**.

(Detail C): Tourner l'anneau de réglage **11** de la soupape dans le sens inverse des aiguilles d'une montre jusqu'à l'obtention de la position souhaitée. La valeur de réglage souhaitée (1, 2, ..7, N) doit être placée au dessus de la marque.

Valeurs indicatives de réglage Kv pour déviation proportionnelle de 2K.

Kv = 0,13 à 500 W: pré-réglage 1
Kv = 0,21 à 800 W: pré-réglage 2

MODE DE FONCTIONNEMENT MONOTUBULAIRE

Il n'est pas nécessaire d'effectuer un pré-réglage de la soupape, du fait que la soupape **11** a été positionnée sur le pré-réglage N à l'usine.

Attention: Pour minimiser un réchauffement indésirable du radiateur en mode de fonctionnement monotubulaire en position fermée de la soupape, veiller à ce que la garniture de reflux **13** soit fixée au conduit de retour et la garniture aller **14** dans le conduit d'alimentation lors du montage du distributeur monotubulaire VN **12**.
Avant de régler la partie radiateur, le capuchon **15** doit être retiré du distributeur monotubulaire **12** et la broche de dérivation située en dessous tournée vers la droite jusqu'à la butée.

Valeurs de réglage pour déviation proportionnelle de 2K (valeurs indicatives):

Part radiateur 30% - 3,50 tours = RÉGLAGE RECOMMANDÉ

Part radiateur 35% 3,00 tours
Part radiateur 40% 2,50 tours
Part radiateur 45% 2,00 tours
Part radiateur 50% 1,75 tours

ACHTUNG !
Heizkörperrückansicht
ATTENTION !
Back of radiator
ATTENTION !
Radiateur représenté de dos

Abbildung 1
Figure 1
Schéma 1

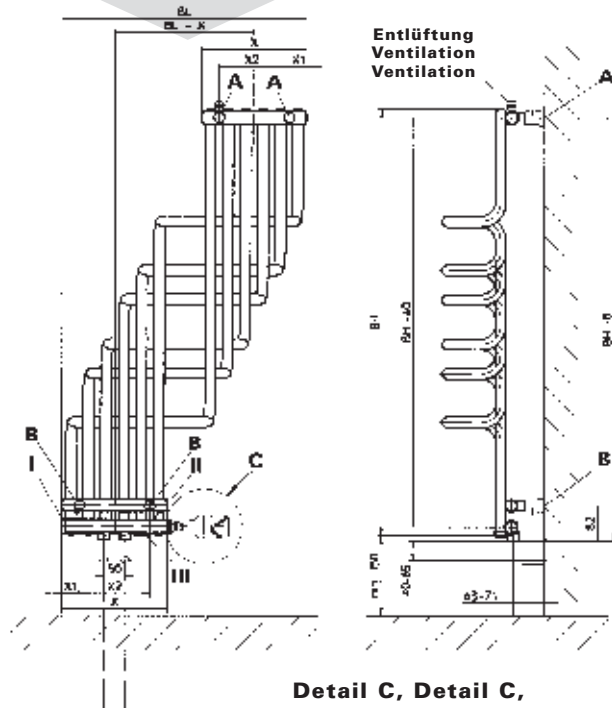

| BH | BL | X | X1 | X2 |
|--------------|-----|-----|----|-----|
| 1250 1500 | 572 | 247 | 42 | 163 |
| 1600 1800 | 636 | 272 | 44 | 184 |

Einzelheit Z
Detail Z
Détail Z

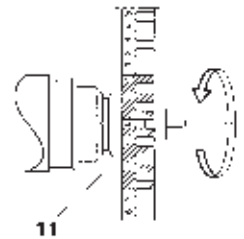

Detail C, Detail C,
Détail C



Abbildung 2
Figure 2
Schéma 2



D**WANDMONTAGE (Abb. 2 / Abb. 1):**

Aufstecken der beige-packten Blechmuttern **1** auf die Montagestützen **2** (**Abbildung 2**)

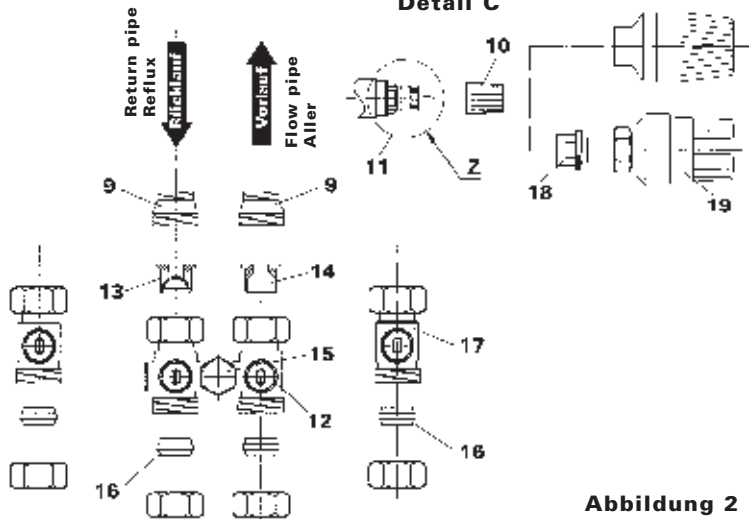
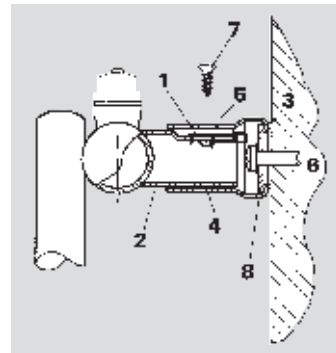
Anreißen, Bohren der Löcher Position **A** und **B** - Bohrer $\phi 10$ - und Setzen der Dübel entsprechend den Aufhängungsmaßen

Empfehlung:

Messen Sie bitte vorher zur Heizköre-identifikation die Abstandsmaße der Montagestützen **2** (**Abb. 1** u. **Abb. 2**) nach.

Nach Bedarf (Wandbeschaffenheit) sind die beige-packten transparenten Kunststoffbeilagen **3** auf die Wandfüße **4** zu kleben (**Abbildung 2**).
(Bitte auf saubere Klebestelle achten).

Befestigung der Wandfüße **4** und waagrecht bzw. senkrecht Ausrichten derselben, wobei die Senklochbohrungen **5** in den Wandfüßen Position **A** nach oben und in den Wandfüßen Position **B** nach unten stehen müssen. Dabei sollen die Wandmontageschrauben **6** in der Mitte der Langlöcher der Wandfüße montiert werden. (Es wird empfohlen, die Abstandsmaße der montierten Wandfüße vor der Heizkörperwandmontage zu kontrollieren).
Verstellmöglichkeiten der Wandfüße in Baulängen- bzw. Bauhöhenrichtung sind durch das Langloch in der beweglichen Scheibe **8** in den Wandfüßen gegeben.

Wandmontage des Heizkörpers, indem die Montagestützen **2** in die Wandfüße Position **A** und **B** gesteckt und mittels Blechschraube **7** miteinander verbunden werden. Durch das Langloch im Montagestutzen kann der Wandabstand variiert werden.

Heizkörper hydraulisch anschließen - Bei Einrohrsystemen Einrohrverteiler **12** montieren und Vorlauf- und Rücklaufleitung mit Klemmverschraubungen **16** anschließen. Bei Zweirohrsystemen sollten Absperrverschraubungen **17** eingebaut werden.

THERMOSTATKOPFMONTAGE:

Die Thermostatköpfe RA 2000, RAW Fa. Danfoss, UNI LD Fa. Oventrop, VK Fa. Heimeier, D Fa. Herz, thera-DA Fa. MNG sind direkt montierbar.

Demontage der Baustellenkappe **10**.

Montage des Thermostatkopfes **19**.

ÄNDERUNGEN DER EINSTELLWERTE IM ZWEIROHR- UND EINROHRBETRIEB:

Bei Bedarf können die entsprechenden Einstellwerte auch unter Anlagendruck verstellt werden.

GB**WALL INSTALLATION (Figure 2 / Figure 1):**

Put the sheet metal screws **1** on the mounting connections **2** (**Figure 2**).

Mark and drill the holes position **A** and **B** - $\phi 10$ drill and position the dowels according to the suspension dimensions.

Recommendation:

Verify the distance between the mounting connections **2** (**Figures 1 and 2**) in order to identify the radiator.

If necessary, (wall condition) stick the transparent plastic shims **3** provided onto the wall feet **4**. (**Figure 2**). Make sure that the adhesion surface is clean.

Mount the wall feet **4** in either a horizontal or vertical position. The countersunk holes **5** in wall position **A** must point upwards and those in wall position **B** must point downwards. The wall mount screws **6** must be mounted in the middle of the oblong holes of the wall feet. (We recommend checking the distance between the mounted wall feet before mounting the radiator on the wall). The length and height of the wall feet can be adjusted by means of the oblong hole in the movable washer **8** in the wall feet.

Mount the radiator on the wall by putting the mounting connections **2** in the wall feet in positions **A** and **B** and screwing them together with the sheet metal screw **7**. Wall space can be varied by the oblong hole in the mounting connections.

Connect the radiator hydraulically. For single pipe systems mount the single pipe distributor **12** and connect the flow pipe and return pipes with clamping screws **16**. Cut-off joints **17** should be fitted to double pipe systems.

THERMOSTAT HEAD ASSEMBLY:

The thermostat heads RA 2000, RAW by Danfoss, UNI LD by Oventrop, VK Heimeier by D Herz, thera-DA by MNG can be mounted directly.

Dismantle the construction cap **10**.

Mount the thermostat head **19**.

CHANGING THE SET VALUES IN DOUBLE AND SINGLE PIPE OPERATION:

If necessary, the appropriate set values can also be set while the system is under pressure.

F**FIXATION AU MUR (schémas 1 et 2):**

Fixer des écrous en tôle **1** inclus à la livraison aux tubulures d'assemblage **2** (**schéma 2**).

Traçage, perçage des trous: Position **A** et **B**. Perceuse $\phi 10$ et mise en place des chevilles en fonction des mesures de suspension.

Recommandations:

Veillez mesurer auparavant l'espace-ment des tubulures d'assemblage **2** pour déterminer le modèle de radiateur (**schémas 1 et 2**).

Au besoin (en fonction de l'état du mur), coller les rondelles de calage transparentes en plastique **3** aux supports muraux **4** (**schéma 2**) en veillant à ce que la surface de collage soit propre.

Fixer les supports muraux **4** et les ajuster horizontalement ou verticalement en veillant à ce que les alésages **5** des supports muraux soient situés en haut en position **A** et en bas en position **B**. Les vis de fixation au mur **6** doivent être insérées au centre des ouvertures longitudinales des supports muraux. (Il est recommandé de vérifier l'espacement des supports muraux fixés avant le montage du radiateur). Le trou longitudinal de la plaque amovible du support mural permet le réglage vertical et horizontal des supports muraux, dans le cas où les raccords hydrauliques ne correspondraient pas exactement.

Fixer le radiateur au mur en introduisant les tubulures d'assemblage **2** dans les supports muraux **2** et les assembler à l'aide des vis en tôle **7**. Le trou longitudinal de la tubulure de fixation permet de modifier la distance d'avec le mur.

Effectuer le raccord hydraulique du radiateur. Pour les systèmes monotubulaires, monter le distributeur monotubulaire **12** et raccorder les canalisations d'aller et de reflux à l'aide des vissages de serrage **16**. Pour les systèmes à deux tubes, il est nécessaire d'intégrer des vissages de fermeture **17**.

MONTAGE DE LA TÊTE DE THERMOSTAT:

Les têtes de thermostat RA 2000, RAW Danfoss, UNI LD Oventrop, VK Heimeier, D Herz, thera-DA MNG peuvent être montées directement.

Démontez capuchon de construction **10**.

Montage de la tête de thermostat **19**.

MODIFICATION DES VALEURS DE RÉGLAGE EN MODE DE FONCTIONNEMENT MONOTUBULAIRE ET À DEUX TUBES:

Au besoin, il est possible de modifier les valeurs de réglage sous pression.

HEIZKÖRPER-BESCHREIBUNG D

Die Produkte der Heizkörperfamilie PARIS-V sind elegante Design-Badezimmerheizkörper, geeignet für Warmwasserzentralheizungen mit max. Betriebstemperatur von 110 °C und max. Betriebsüberdruck von 10 bar.

Der gleichbleibende hohe Qualitätsstandard unterliegt einer laufenden Eigen- und Fremdüberwachung.

Nacharbeiten am Heizkörper (z.B. Schweißarbeiten) durch den Kunden sind nicht erlaubt.

Die Produktfamilie PARIS-V kann auch mit einer Elektrozusatzheizung ausgestattet werden, wobei die nachfolgenden Empfehlungen einzuhalten sind:

| Heizkörperdimension, Baulänge x Bauhöhe Radiator Sizes, total length x total height Dimensions du radiateur | | PTC-Elektroheizelement / PTC-Electrical heating PTC-Chauffage électrique [W] bei / at / à 60 °C | |
|---|--------|---|---|
| [mm] | | RAL/Sanitärfarben, RAL/sanitary colours, RAL/coloris sanitaires | verchromt/vergoldet, chrome/gold-plated, chromé/doré |
| 572 | x 1250 | 300 | - |
| 572 | x 1500 | 300 | 300 |
| 636 | x 1600 | 300 | 300 |
| 636 | x 1800 | 300 | 300 |

Aufgrund der besonderen hydraulischen Maßnahmen, die für einen optimalen Zentralheizungsbetrieb des Heizkörpers erforderlich sind, wird für den Betrieb des Heizkörpers mit Elektropatrone das erste, vorlaufnahe Steigrohr **nicht** beheizt, d. h. fünf Steigrohre mit den entsprechenden Rohrbögen sind dann beheizt.

Die hydraulische Leistungsregelung - Raumtemperaturregelung - erfolgt bei der Heizkörperfamilie PARIS-V durch das, im Heizkörper integrierte Thermostatventil, wobei durch eine speziell entwickelte Heizwasserführung die hydraulische Funktion dieses Designheizkörpers hergestellt wird.

Das Wandmontagekonzept ist ein auf fertige Wände konzipiertes System.

BEDIENUNG UND PFLEGE D

Die Designheizkörper PARIS-V sind hochwertige Produkte, die nicht nur der Raumheizung dienen, sondern auch zur Trocknung von Handtüchern geeignet sind. Daher ist zu beachten, daß sie heiße Oberflächen besitzen. Es dürfen nur Textilien, die mit Wasser gewaschen wurden, getrocknet werden.

Selbstverständlich ist es unzulässig, diesen Heizkörper als Kletter- oder Sportgerät zu benutzen.

Zur Reinigung der Heizkörperoberflächen sind schonende, nicht scheuernde Reinigungsmittel zu verwenden.

Vergoldete Oberflächen dürfen nur mit warmem Wasser und weichen Lappen gereinigt werden.

Für den Fall des Elektroheizbetriebes muß die Heizwasserausdehnung immer bis zum Expansionsgefäß gewährleistet sein, z. B. durch Öffnen des Rücklaufventiles. Um Wärmeverschleppungen in das Heizungsnetz zu vermeiden, wird in diesem Fall empfohlen, das Thermostatventil zu schließen. Selbstverständlich darf die Elektroheizung nur in Betrieb genommen werden, wenn der Heizkörper komplett mit Heizungswasser gefüllt ist.

Wird der Heizkörper elektrisch betrieben, darf er aus sicherheitstechnischen Gründen nicht komplett abgedeckt werden.

DESCRIPTION OF RADIATOR GB

PARIS-V radiators are elegant design radiators suitable for warm water central heating systems with a maximum operating temperature of 110 °C and a maximum operating pressure of 10 bar.

The consistently high quality standards are subject to continual internal and external controls.

Customers may not carry out work (e.g. welding) on the radiators.

PARIS-V products can also be fitted with an additional electrical heating element if the following recommendations are complied with:

Owing to the special hydraulic measures required for optimal heating performance of the radiator, the first tube near the flow pipe is **not** heated if the radiator is operated with an electrical cartridge, i. e. five tubes are then heated with the appropriate pipes.

The hydraulic regulator - room temperature control for PARIS-V radiators is carried out by a thermostat valve integrated in the radiator, a specially designed hot water system provides the design radiator's hydraulic function.

The wall installation concept is a system designed for finished walls.

OPERATION AND CARE GB

PARIS-V design radiators are high quality products which are suitable for drying towels as well as heating rooms. For this reason it is important to remember that they have hot surfaces. Only textiles that have been washed in water may be dried.

Of course it is not permitted to use the radiators as climbing frames or sports equipment.

The radiator surfaces must be cleaned with gentle non-scouring cleansing agents.

Gold-plated surfaces may only be cleaned with warm water and soft cloths.

For electrical heating operations the heating water must always be able to expand to the expansion tank, e.g. by opening the non-return valve. To prevent heat being transferred to the heating network in this case, we recommend closing the thermostat valve. Of course, the electrical heating may only be switched on after the radiator has been completely filled with water.

For safety reasons, the radiator must not be completely covered if it is operated electrically.

DESCRIPTION DU RADIATOR F

Les radiateurs de la série PARIS-V sont d'élégants radiateurs design pour salles de bains, convenant aux systèmes de chauffage central à eau chaude. La température de service maximum est de 110 °C maximum et la surpression de service maximum de 10 bar.

Le haut niveau de qualité constant est soumis à des contrôles internes et externes de façon continue.

Les clients ne sont pas autorisés à effectuer des travaux ultérieurs sur les radiateurs (soudures, par exemple).

Les produits de la gamme PARIS-V peuvent également être équipés d'un dispositif de chauffage électrique complémentaire, à condition de respecter les recommandations suivantes:

En raison des mesures hydrauliques spéciales nécessaires en vue d'un fonctionnement optimal du radiateur de chauffage central, le premier tuyau ascendant proche du conduit d'alimentation n'est pas chauffé lorsque le radiateur fonctionne au moyen d'une cartouche chauffante, c'est à dire que cinq tuyaux ascendants ainsi que les coudes de tuyaux correspondants sont chauffés dans ce cas.

Pour la gamme de radiateurs PARIS-V, le réglage de la puissance/de la température de la pièce s'effectue au moyen d'une soupape de thermostat intégrée au radiateur, la fonction hydraulique de ce radiateur design étant assurée au moyen d'un système d'amenée de l'eau de chauffage spécialement élaboré.

Le système de fixation au mur est conçu pour des murs déjà finis.

UTILISATION ET ENTRETIEN F

Les radiateurs design PARIS-V sont des produits de haute qualité qui ne servent pas seulement à chauffer les pièces mais peuvent également être utilisés pour faire sécher des serviettes de toilette. Dans ce cas, il faut veiller à ce que leur surface soit chaude. Il ne faut utiliser que des textiles lavés avec de l'eau et secs.

Bien entendu, on ne doit pas grimper sur les radiateurs ni s'en servir comme d'appareils de sport.

Pour nettoyer la surface des radiateurs, veillez à employer des produits non agressifs et non récurants.

Les surfaces dorées ne doivent être netto-yées qu'avec un chiffon doux et à l'eau chaude.

En cas de fonctionnement en mode électrique des radiateurs, il faut veiller à ce que la dilatation de l'eau chaude soit assurée jusqu'au récipient d'expansion, par exemple en ouvrant la soupape de reflux. Pour éviter que la chaleur ne soit entraînée dans le réseau de chauffage, il est recommandé de fermer la soupape du thermostat dans ce cas. Naturellement, le mode de fonctionnement électrique ne doit être mis en marche qu'une fois le radiateur entièrement rempli d'eau.

Pour des raisons de sécurité, le radiateur ne doit pas être recouvert intégralement lorsqu'il marche en mode électrique.

GARANTIEBEDINGUNGEN D

Vogel & Noot gewährt, vom Tage der Lieferung an, für die Designheizkörper PARIS-V eine Garantie von 10 Jahren auf wasserseitige Dichtheit und Funktion und 5 Jahre auf die beschichtete oder metallische veredelte Oberflächen.

Transportschäden sind spätestens am nächsten, dem Liefertag folgenden Werktag dem Lieferanten zu melden.

Im Garantiefall ist die Rechnung vorzulegen.

Die Garantie bezieht sich auf alle Teile, die nachweisbar mit einem Materialfehler behaftet sind oder die infolge fehlerhafter Ausführung schadhaft werden.

Normale Abnützungen, Schäden durch höhere Gewalt, vorsätzliche oder fahrlässige Beschädigungen, die durch das Nichtbeachten der Montage-, Gebrauchs- und Pflegeanweisungen entstehen, sind von der Garantieleistung ausgenommen.

Wir übernehmen keine Garantie für Schäden, die aufgrund ungeeigneter oder unsachgemäßer Verwendung, fehlerhafter Montage und/oder Inbetriebsetzung durch Dritte, fehlerhafter oder nachlässiger Behandlung, ungeeigneter Betriebsmittel, Fremdkörpereinschwemmungen, mangelhafter Bauarbeiten, chemischer, elektrochemischer oder elektrischer Einflüsse entstehen, sofern sie nicht auf unser Verschulden zurückzuführen sind.

Im Falle einer von Vogel & Noot anerkannten mangelhaften Ausführung oder eines anerkannten Materialfehlers, behält sich Vogel & Noot das Recht vor, mangelhafte Teile instand zu setzen oder durch mangelfreie Teile zu ersetzen. Ausgetauschte Teile gehen in das Eigentum von Vogel & Noot über.

Die Garantielaufzeit wird infolge ihrer langen Dauer bei Inanspruchnahme (Instandsetzung oder Ersatzlieferung) durch den Endkunden über diesen Zeitraum hinaus nicht verlängert.

Vogel & Noot behält sich das Recht vor, ohne vorhergehende Ankündigung die technischen Merkmale seiner Produkte zu ändern.

WARRANTY CONDITIONS GB

PARIS-V design radiators are covered by Vogel & Noot 10 year warranty for water side sealing and function and a 5 year warranty for coated or metallic surfaces from the date of delivery.

Damage caused during transport must be reported to the supplier no later than the next working day after delivery.

The invoice must be submitted when making a warranty claim.

The warranty is valid for all parts with proven material defects or which become defective as a result of faulty workmanship.

Normal wear, damage caused by force majeure, damage caused deliberately or through negligence, non-compliance with the installation, operating and care instructions are not included in the warranty.

We accept no guarantee claims for damage resulting from improper or inappropriate use, faulty installation and/or commissioning by third parties, incorrect or negligent treatment, unsuitable operating agents, foreign bodies in the water, faulty workmanship, chemical, electrochemical or electrical influences that were not caused by us.

In the event that Vogel & Noot accepts that finishing was faulty or that material was defective, Vogel & Noot reserves the right to repair defective parts or to replace them with parts in good condition. Parts which have been replaced become the property of Vogel & Noot.

As a result of its length in the event of warranty claims (repair or supply of spare parts) by the final customer, the warranty will not be extended beyond this term.

Vogel & Noot reserves the right to alter the technical specifications of its products without prior notice.

CONDITIONS DE GARANTIE F

Vogel & Noot accorde une garantie de 10 ans en matière d'étanchéité et de fonctionnement pour les radiateurs design de la gamme PARIS-V à partir du jour de la livraison ainsi qu'une garantie de 5 ans pour les surfaces peintes ou métallisées.

Les dommages survenus pendant le transport doivent être signalés au fournisseur au plus tard un jour ouvrable après la livraison.

En cas d'un recours à la garantie, la facture doit être présentée.

La garantie s'étend aux pièces comportant un défaut de matériel avéré ou devenues défectueuses en raison d'une erreur de construction.

L'usure normale, les dommages survenus dans le cadre de catastrophes naturelles, les détériorations intentionnelles ou résultant de négligences, du non respect des instructions d'assemblage, d'utilisation ou d'entretien sont exclus de la garantie.

Aucune garantie n'est accordée pour des dommages survenus en raison d'une utilisation non conforme ou impropre, d'un montage et/ou d'une mise en service non appropriée par des tiers, d'une manipulation impropre ou négligente, d'un outillage non approprié, de l'inclusion de corps étrangers, de travaux de construction défectueux, d'influences chimiques, électro-chimiques ou électriques, du moment où nous n'en sommes pas responsables.

Dans le cas d'une erreur de construction ou d'un défaut de matériel avérés, Vogel & Noot se réserve le droit de réparer les parties défectueuses ou de les remplacer. Les pièces échangées deviennent alors propriété de Vogel & Noot.

Dans le cas où le client final a recours à la garantie (remise en état ou échange d'une pièce), la durée de garantie n'est pas prolongée au delà de cette période en raison de sa longue durée.

Vogel & Noot se réserve le droit de modifier les spécifications techniques de ses produits sans avis préalable.